

# ESSIEUX PLUS FREINÉS

## 1 800 kg

### Technique

**Modèle :** PLUS  
 Type d'essieu : B 1800-9  
 PTAC solo : 1 800 kg  
 PTAC tandem : 3 500 kg  
 Freins : 2361  
 Perçages : 112x5, 140x5  
 Tourillon : 175 mm

L'adaptation de la roue doit être vérifiée par le client ou par AL-KO SAS, dans ce cas, le client doit fournir un échantillon de roue à AL-KO SAS.

**Attention :** les déports sont différents selon les perçages. Veuillez en tenir compte lors du choix de vos roues. À respecter également les gardes au coffre de roue (voir page 156). Veuillez à respecter les déports mini-maxi de la page ci-contre.

Les essieux avec perçages européens sont également disponibles avec des freins AAA. Voir descriptif pages 176 et 177. Nous contacter SVP.



### Gamme

Voie mm	EAB mm	PERÇAGE EUROPEEN 112x5					PERÇAGE SPÉCIAL 140x5				
		Solo Vis de roues sphériques M 12x1,5 Code article	Tandem Vis de roues sphériques M 12x1,5 Code article essieu avant normal	Vis de roues sphériques M 12x1,5 Code article essieu avant avec liaison*	Vis de roues sphériques M 12x1,5 Code article essieu arrière		Solo Vis de roues sphériques M 14x1,5 Code article	Tandem Vis de roues sphériques M 14x1,5 Code article essieu avant normal	Vis de roues sphériques M 14x1,5 Code article essieu avant avec liaison*	Vis de roues sphériques M 14x1,5 Code article essieu arrière	
1 400	900	200 050 01	200 050 03	200 050 07	200 050 05	73,0	200 050 41	200 050 43	200 050 47	200 050 45	73,0
1 450	950	200 051 01	200 051 03	200 051 07	200 051 05	73,0	200 051 41	200 051 43	200 051 47	200 051 45	73,0
1 500	1 000	244 057	244 057 03	244 057 07	244 057 05	73,0	244 057 41	244 057 43	244 057 47	244 057 45	73,0
1 540	1 040	200 052 01	200 052 03	200 052 07	200 052 05	74,0	200 052 41	200 052 43	200 052 47	200 052 45	74,0
1 560	1 070	200 053 01	200 053 03	200 053 07	200 053 05	74,0	200 053 41	200 053 43	200 053 47	200 053 45	74,0
1 600	1 100	244 058	244 058 03	244 058 07	244 058 05	74,0	244 058 41	244 058 43	244 058 47	244 058 45	74,0
1 650	1 150	200 054 01	200 054 03	200 054 07	200 054 05	75,0	200 054 41	200 054 43	200 054 47	200 054 45	75,0
1 700	1 200	244 059	244 059 03	244 059 07	244 059 05	75,0	244 059 41	244 059 43	244 059 47	244 059 45	75,0
1 720	1 220	200 055 01	200 055 03	200 055 07	200 055 05	75,0	200 055 41	200 055 43	200 055 47	200 055 45	75,0
1 750	1 250	244 060	244 060 03	244 060 07	244 060 05	76,0	244 060 41	244 060 43	244 060 47	244 060 45	76,0
1 800	1 300	200 066 01	200 066 03	200 066 07	200 066 05	76,0	200 066 41	200 066 43	200 066 47	200 066 45	76,0
1 810	1 310	200 056 01	200 056 03	200 056 07	200 056 05	76,0	200 056 41	200 056 43	200 056 47	200 056 45	76,0
1 850	1 350	200 057 01	200 057 03	200 057 07	200 057 05	76,0	200 057 41	200 057 43	200 057 47	200 057 45	76,0
1 900	1 400	244 061	244 061 03	244 061 07	244 061 05	77,0	244 061 41	244 061 43	244 061 47	244 061 45	77,0
1 950	1 450	200 058 01	200 058 03	200 058 07	200 058 05	77,0	200 058 41	200 058 43	200 058 47	200 058 45	77,0
2 000	1 500	244 062	244 062 03	244 062 07	244 062 05	78,0	244 062 41	244 062 43	244 062 47	244 062 45	78,0
2 030	1 530	200 059 01	200 059 03	200 059 07	200 059 05	78,0	200 059 41	200 059 43	200 059 47	200 059 45	78,0
2 050	1 550	244 063	244 063 03	244 063 07	244 063 05	79,0	244 063 41	244 063 43	244 063 47	244 063 45	79,0
2 080	1 580	200 060 01	200 060 03	200 060 07	200 060 05	79,0	200 060 41	200 060 43	200 060 47	200 060 45	79,0
2 100	1 600	244 101	244 101 03	244 101 07	244 101 05	79,0	244 101 41	244 101 43	244 101 47	244 101 45	79,0
2 125	1 625	200 061 01	200 061 03	200 061 07	200 061 05	80,0	200 061 41	200 061 43	200 061 47	200 061 45	80,0
2 170	1 670	200 062 01	200 062 03	200 062 07	200 062 05	80,0	200 062 41	200 062 43	200 062 47	200 062 45	80,0
2 200	1 700	244 064	244 064 03	244 064 07	244 064 05	80,0	244 064 41	244 064 43	244 064 47	244 064 45	80,0
2 250	1 750	200 063 01	200 063 03	200 063 07	200 063 05	81,0	200 063 41	200 063 43	200 063 47	200 063 45	81,0

\*également pour utilisation solo

### Fourniture comprenant

- | Arrêt de gaine solo soudé sur 1/2 liaison
- | Kit palonnier 1 730 424 sur essieu solo
- | Câbles non montés
- | Vis de roue
- | Notice de montage et d'entretien

### Protection de surface

- | Corps d'essieu galvanisé
- | Flasques de frein zingués, bichromaté noirs.

### Accessoires

- (à commander séparément)
- | Pattes d'amortisseurs
  - | Amortisseurs
  - | Kit tringlerie M10 solo : 1 730 423
  - | Kit tringlerie M10 tandem : 374 432

### À commander séparément

- | Arrêt de gaine tandem à boulonner 249 236
- | Palonnier double 238 576

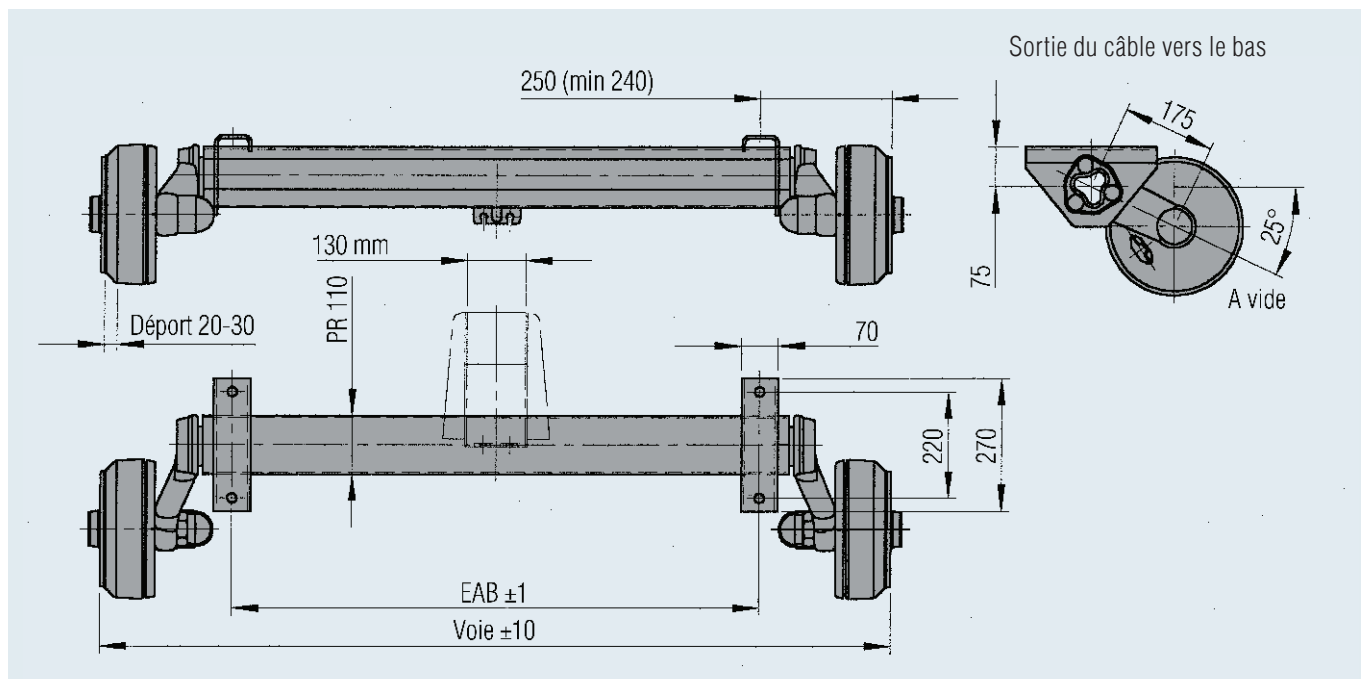

### Liaison timon avec arrêt de gaine pour essieu solo et tandem

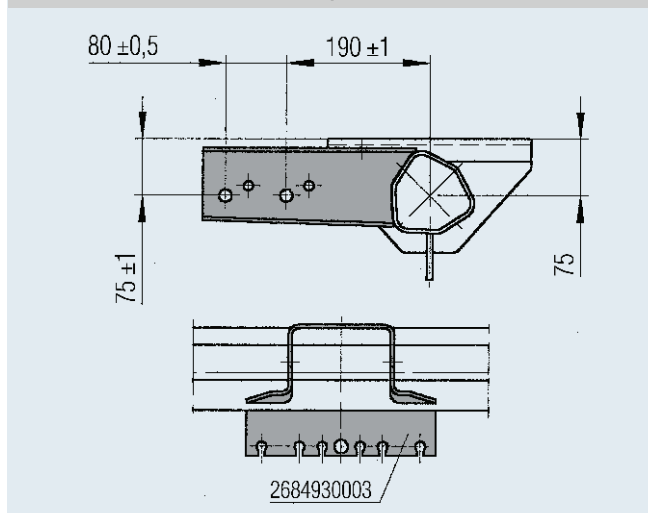

### Accessoires pour montage tandem

