

ESSIEUX PLUS OPTIMA NON FREINÉS

Technologie de fabrication d'essieu moderne « Made in Germany »

LES PLUS

Bras de suspension embouti pour plus de confort. Procédé de fabrication moderne et hautement qualitatif de ce tourillon allégé.



ROULEMENT ÉTANCHE POUR REMORQUES BATEAUX (EN OPTION)

La bague d'étanchéité est intégrée directement dans le roulement cartouche selon les standards qualité AL-KO.



VARIANTES DE MOYEURS ET PERCAGES POSSIBLES

	Déport de - à mm	Poids supplémentaire par essieu	Perçages possibles										
			100x4	98x4	101,6x4	115x4	130x4	108x4	108x5	112x5	114,3x5	120x5	130x5
Moyeu standard	27-45		x	x	x								
Moyeu universel	27-45	2,8 kg				x	x	x	x	x	x	x	x

En cas de dépassement à la baisse ou à la hausse des valeurs de déport, la durée de vie des roulements se trouve réduite.

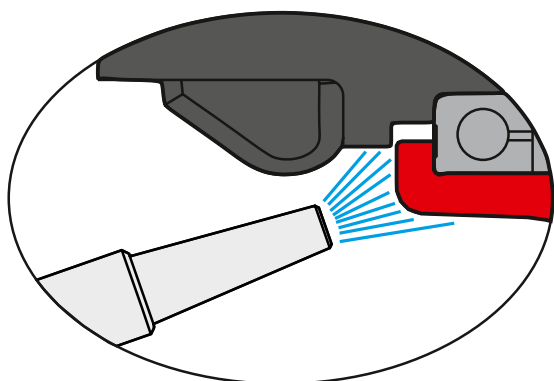

MOYEU AVEC CHICANE DE PROTECTION INTÉGRÉE

- | Le roulement est protégé de par la forme « chicane » du moyeu et de la fusée
- | Saleté et poussières ne peuvent ainsi pas endommager le roulement
- | En cas de nettoyage avec un appareil haute pression, le jet d'eau ne peut atteindre le roulement



ROULEMENT CARTOUCHE SANS ENTRETIEN DE SÉRIE

- | Graissage à vie
- | Un réglage du roulement n'est plus nécessaire en maintenance



CHAPEAU DE MOYEU AVEC JOINT D'ÉTANCHÉITÉ INTÉGRÉ

Entre le moyeu et le chapeau se trouve un joint souple qui assure la fonction d'étanchéité et protège le roulement de façon complémentaire.

ESSIEUX PLUS OPTIMA NON FREINÉS

750 kg, 100x4, 112x5

Technique

Modèle :	UBR 700
Type d'essieu :	700-5
PTAC solo :	750 kg
Suspension :	6 pans à éléments caoutchouc
Tourillon :	145 mm
Perçages :	100x4, 112x5
Roulements :	Compact

Fourniture comprenant

Vis de roue

Protection de surface

Corps d'essieu galvanisé

L'adaptation de la roue doit être vérifiée par le client ou par AL-KO SAS, dans ce cas, le client doit fournir un échantillon de roue à AL-KO SAS.

Attention : les déports sont différents selon les perçages. Veuillez en tenir compte lors du choix de vos roues. À respecter également les gardes au coffre de roue.

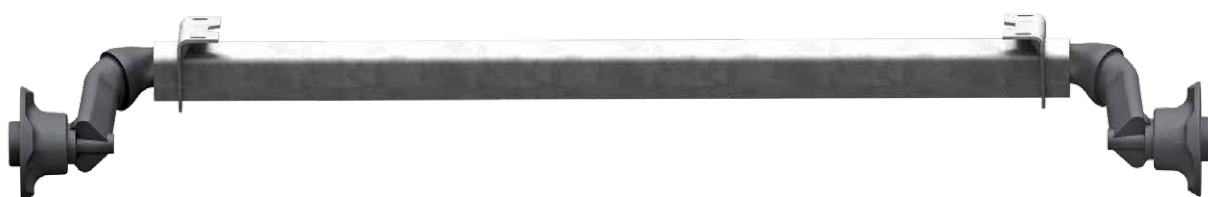

Gamme

Voie mm	EAB mm	Essieu solo		Essieu complet		100x4	112x5
		Vis de roue coniques M 12x1,5 100x4	Vis de roue sphériques M 12x1,5 112x5	Vis de roue coniques M 12x1,5 100x4 Etanche	Vis de roue sphériques M 12x1,5 112x5 Etanche		
1130	700	200 596 01	200 596 48	200 600 01	200 600 25	17	20
1180	750	200 596 02	200 596 49	200 600 02	200 600 26	17	20
1230	800	200 596 03	200 596 50	200 600 03	200 600 27	18	20
1280	850	200 596 04	200 596 51	200 600 04	200 600 28	18	21
1330	900	200 596 05	200 596 52	200 600 05	200 600 29	18	21
1380	950	200 596 06	200 596 53	200 600 06	200 600 30	18	21
1430	1000	1 422 671	200 596 54	200 600 07	200 600 31	19	21
1480	1050	200 596 07	200 596 55	200 600 08	200 600 32	19	22
1530	1100	200 596 08	200 596 56	200 600 09	200 600 33	19	22
1580	1150	200 596 09	200 596 57	200 600 10	200 600 34	19	22
1630	1200	200 596 10	200 596 58	200 600 11	200 600 35	19	22
1680	1250	200 596 11	200 596 59	200 600 12	200 600 36	20	22
1730	1300	200 596 12	200 596 60	200 600 13	200 600 37	20	23
1780	1350	200 596 13	200 596 61	200 600 14	200 600 38	20	23
1830	1400	200 596 14	200 596 62	200 600 15	200 600 39	20	23
1880	1450	200 596 15	200 596 63	200 600 16	200 600 40	20	23
1930	1500	200 596 16	200 596 64	200 600 17	200 600 41	21	23
1980	1550	200 596 17	200 596 65	200 600 18	200 600 42	21	24
2030	1600	200 596 18	200 596 66	200 600 19	200 600 43	21	24
2080	1650	200 596 19	200 596 67	200 600 20	200 600 44	21	24
2130	1700	200 596 20	200 596 68	200 600 21	200 600 45	21	24
2180	1750	200 596 21	200 596 69	200 600 22	200 600 46	22	24
2230	1800	200 596 22	200 596 70	200 600 23	200 600 47	22	25
2280	1850	200 596 23	200 596 71	200 600 24	200 600 48	22	25

Liaison à boulonner pour corps $\varnothing 60$

Code article 267 395

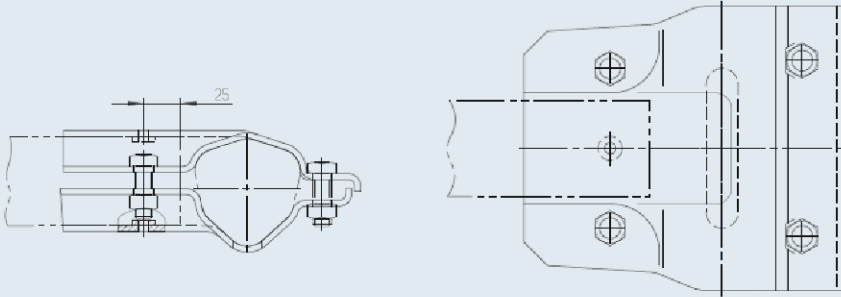

Essieu solo

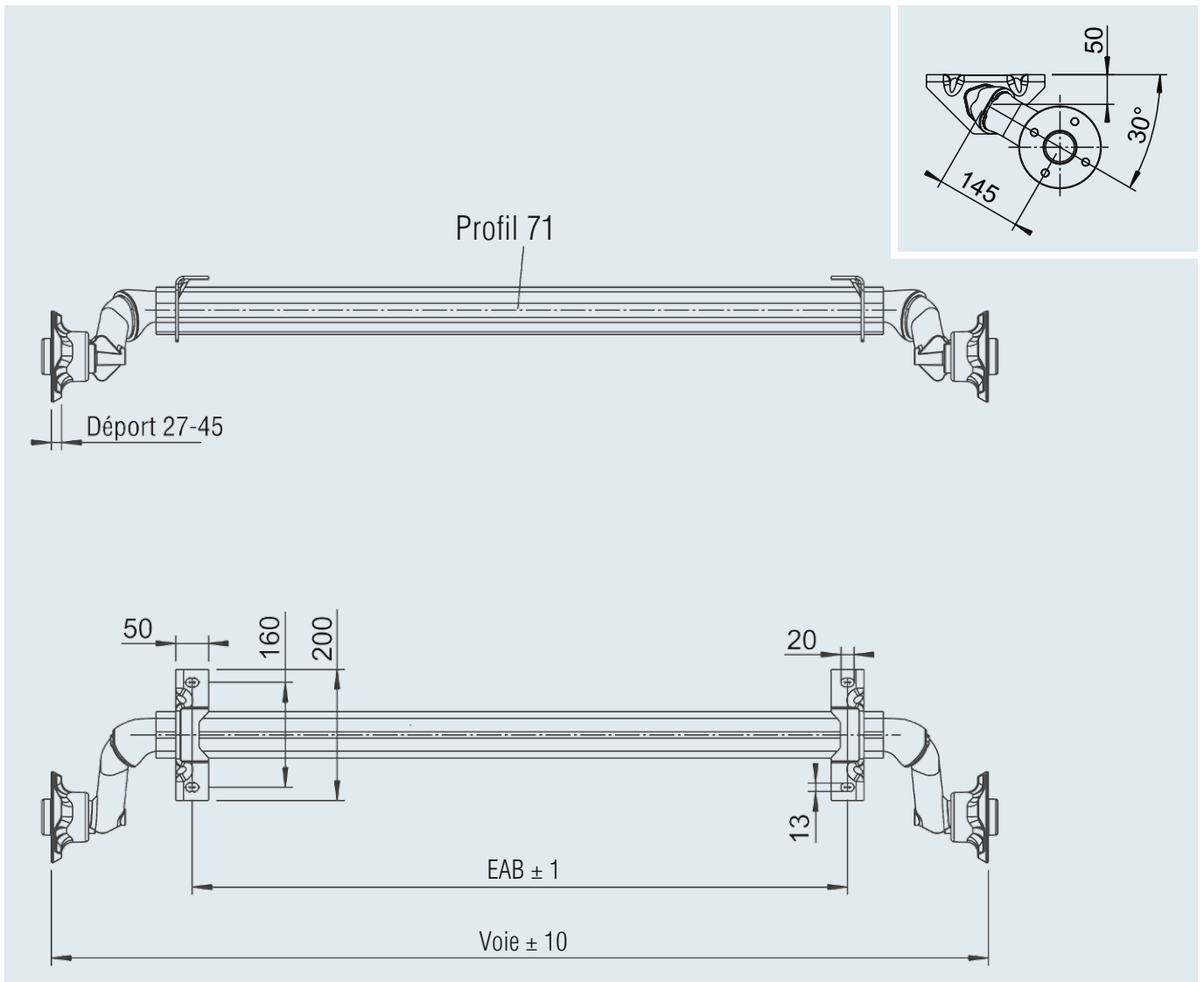

ESSIEUX PLUS OPTIMA NON FREINÉS

750 kg, 100x4, 112x5

Technique

Modèle :	UBR 700
Type d'essieu :	700-5
PTAC solo :	750 kg
Suspension :	6 pans à éléments caoutchouc
Tourillon :	145 mm
Perçages :	100x4, 112x5
Roulements :	Compact

Fourniture comprenant

Vis de roue

Protection de surface

Corps d'essieu galvanisé

L'adaptation de la roue doit être vérifiée par le client ou par AL-KO SAS, dans ce cas, le client doit fournir un échantillon de roue à AL-KO SAS.

Attention : les déports sont différents selon les perçages. Veuillez en tenir compte lors du choix de vos roues. À respecter également les gardes au coffre de roue.



Gamme

Voie mm	EAB mm	Essieu solo					
		Vis de roue coniques M 12x1,5 100x4 Essieu complet	Vis de roue sphériques M 12x1,5 112x5 Essieu complet	Vis de roue coniques M 12x1,5 100x4 Etanche Essieu complet	Vis de roue sphériques M 12x1,5 112x5 Etanche Essieu complet	100x4	112x5
1130	700	200 596 24	200 596 72	200 600 49	200 600 73	21	24
1180	750	200 596 25	200 596 73	200 600 50	200 600 74	21	24
1230	800	200 596 26	200 596 74	200 600 51	200 600 75	21	24
1280	850	200 596 27	200 596 75	200 600 52	200 600 76	22	24
1330	900	200 596 28	200 596 76	200 600 53	200 600 77	22	25
1380	950	200 596 29	200 596 77	200 600 54	200 600 78	22	25
1430	1000	200 596 30	200 596 78	200 600 55	200 600 79	22	25
1480	1050	200 596 31	200 596 79	200 600 56	200 600 80	22	25
1530	1100	200 596 32	200 596 80	200 600 57	200 600 81	23	25
1580	1150	200 596 33	200 596 81	200 600 58	200 600 82	23	26
1630	1200	200 596 34	200 596 82	200 600 59	200 600 83	23	26
1680	1250	200 596 35	200 596 83	200 600 60	200 600 84	23	26
1730	1300	200 596 36	200 596 84	200 600 61	200 600 85	23	26
1780	1350	200 596 37	200 596 85	200 600 62	200 600 86	24	26
1830	1400	200 596 38	200 596 86	200 600 63	200 600 87	24	27
1880	1450	200 596 39	200 596 87	200 600 64	200 600 88	24	27
1930	1500	200 596 40	200 596 88	200 600 65	200 600 89	24	27
1980	1550	200 596 41	200 596 89	200 600 66	200 600 90	24	27
2030	1600	200 596 42	200 596 90	200 600 67	200 600 91	25	27
2080	1650	200 596 43	200 596 91	200 600 68	200 600 92	25	28
2130	1700	200 596 44	200 596 92	200 600 69	200 600 93	25	28
2180	1750	200 596 45	200 596 93	200 600 70	200 600 94	25	28
2230	1800	200 596 46	200 596 94	200 600 71	200 600 95	26	28
2280	1850	200 596 47	200 596 95	200 600 72	200 600 96	26	29

Essieu solo

