

Notice de montage

L.IVE.35.C.M & L.IVE.C.C.M

Iveco Daily 30-8 / 49-12 (1985—1999)
Iveco Daily 35C / 55C (Depuis 1999)

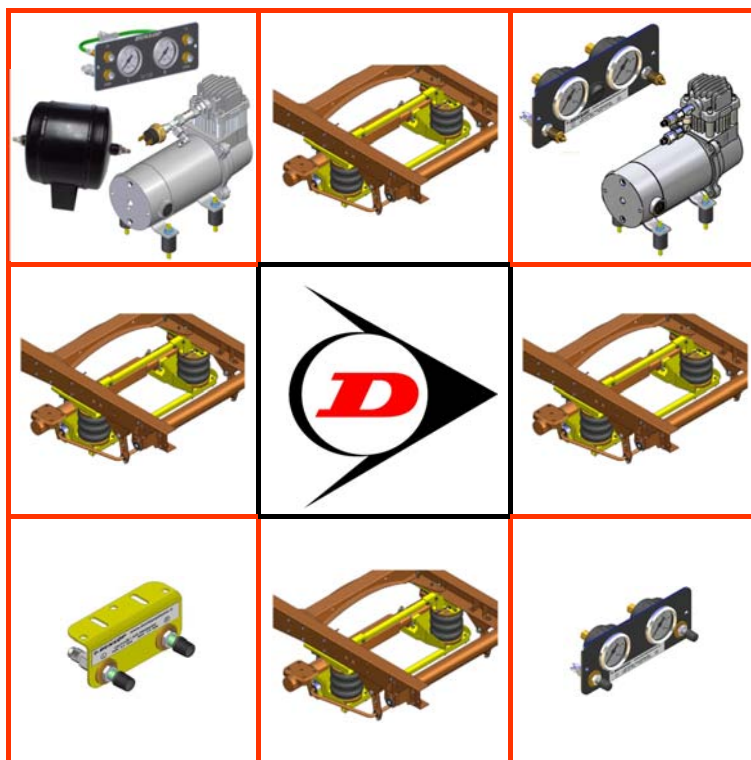

Votre Revendeur:

SAS FRANSSEN
ZA du Fief aux Moines
85240 Saint Hilaire des loges
Tél : 02.51.52.26.57
mail : contact@franssen-loisirs.fr
site web : www.franssen-loisirs.fr

CONTENU

1. PRÉAMBULE	3
2. INTRODUCTION	4
3. NOTES TRÈS IMPORTANTES	5
4. CONTENU DES 2 KITS SUSPENSION PNEUMATIQUE ...	6
5. INSTRUCTIONS POUR LE MONTAGE	8
5.1. Couples de serrage recommandés	8
5.2. Vérification de la longueur du correcteur de freinage IVECO 30-8/ 49-12	8
5.3. Support inférieur	9
5.4. Support supérieur	11-12
5.5. Modification de la valve du correcteur de freinage.....	13
5.5.1 IVECO 30-8 / 49-12	13
5.5.2 IVECO DAILY C	14
5.6. Installation de l'option de gonflage	14-15
5.7. Connexion, déconnexion, découpe et passage des tuyaux d'air ...	15-16
5.8. Gonflage des coussins	17
5.9. Alignement des coussins	17
5.10. Entretien.....	18
5.11. CHECK LIST	18
5.12. Schémas de montage	19
6. CONCLUSION.....	23

DSC Nederland B.V.
Het Wegdam 22
7496 CA Hengevelde
Nederland
Tel. : +31 (0)547 333065
Fax. : +31 (0)547 333068
e-mail: info@dunlopsystems.nl
Website: www.dunlopsystems.nl

1. PRÉAMBULE

Ce manuel fournit les instructions nécessaires pour le montage d'un kit de suspension pneumatique auxiliaire spécialement étudié pour Iveco **ROUES JUMELÉES** (30-8 à 49-12 de 1985 à 1999) et Iveco Daily (35C à 55C depuis 1999).

Pour assurer un montage correct, il est vivement recommandé de lire ce manuel entièrement avant de commencer le travail.

Il est souhaitable que ce travail soit effectué par un mécanicien qualifié ou un atelier bien équipé.

DSC Nederland ne pourra pas être tenu responsable en cas de problèmes ou de défauts survenant suite à un mauvais montage qui rendrait la garantie non valide.

IMPORTANT : Attestation fabricant

Une déclaration fabricant est livrée dans chaque colis. Après le montage, assurez-vous que cette attestation est bien remplie, signée par l'installateur qualifié. Une copie doit être envoyée à DSC Nederland par courrier, fax ou e-mail : info@dunlopsystems.nl



Réglage de la valve du correcteur de freinage (LSV)

Si votre véhicule n'est pas équipé d'ABS qui permet d'adapter automatiquement la force de freinage sous des conditions de charge variable, il faut effectuer un réglage de la valve correcteur de freinage.

Ceci implique la nécessité de fixer deux supports complémentaires qui sont fournis dans le kit par rapport au montage d'origine.

Cette valve **doit être** réglée immédiatement après le montage d'un kit pneumatique et avant de conduire le véhicule sur la voie publique.

Si la valve n'est pas réglée après le montage d'un kit pneumatique, elle va mal interpréter les conditions de charge arrière et mènera au fait que la pression de freinage appliquée sur les freins arrière ne sera pas correcte. (Par exemple, les roues arrière peuvent se bloquer s'il n'y a aucune charge sur l'arrière). Les conséquences de ceci en terme de stabilité du véhicule et de sécurité sont potentiellement sérieuses.

2. INTRODUCTION

Merci d'avoir choisi un kit de suspension pneumatique auxiliaire de la gamme *DSC Nederland*. Un système auxiliaire est monté en complément des lames de ressort du véhicule et procure des améliorations en termes de stabilité du véhicule et de confort des passagers.

Mise à l'équilibre du véhicule

En faisant varier simplement la pression dans les coussins, le véhicule est stabilisé à la fois de l'avant vers l'arrière, et de côté à côté. Conserver au véhicule un bon équilibre permet d'optimiser la stabilité, d'assurer un éclairage correct des phares en conduite nocturne et de diminuer l'usure des pneus qui est provoquée une charge mal répartie.

Stabilité en ligne droite

La stabilité de conduite en ligne droite est grandement améliorée lorsque vous roulez plus vite, lorsque vous subissez des bourrasques de vent latéral, lorsque vous croisez ou doublez de gros véhicules.

Diminution du roulis

Le roulis dans les virages et dans les ronds-points est diminué de façon significative.

Diminution de la fatigue et de l'usure

L'usure de votre suspension est diminuée par le fait que les lames de ressort s'aplatissent moins sous des charges répétées ou constantes. Notre suspension pneumatique permet une compensation de l'affaissement des lames. Ceci est particulièrement efficace pour les camping-cars qui sont toujours très chargés.

Confort

Les systèmes à coussins d'air aident à absorber les chocs dus à la charge sur des routes inégales. C'est pourquoi la qualité générale de la conduite est améliorée.

Diminution de la consommation de carburant

Votre véhicule étant bien équilibré durant la conduite, la consommation de carburant est moins importante.

3. NOTES TRÈS IMPORTANTES



PTAC Poids Total Autorisé en Charge (GVW)

Les suspensions pneumatiques ne sont pas destinées à autoriser une augmentation du PTAC d'un véhicule. Elles ne procurent pas légalement une autorisation de rouler avec un dépassement de la capacité de chargement préconisée sur la plaque d'origine du véhicule.

Ne dépassez jamais la charge maximum spécifiée par le constructeur du véhicule...

- ◆ afin d'éviter de mettre en danger la sécurité des passagers
- ◆ afin d'éviter d'endommager le véhicule
- ◆ afin de respecter la loi.

Augmentation du taux de charge du véhicule

En dépit des prescriptions de sécurité ci-dessus, il est possible d'augmenter le taux de charge de votre véhicule. Ceci doit être fait par un fournisseur spécialisé ...

- ◆ Qui devra apporter toutes les modifications nécessaires en complément du montage du kit de suspension auxiliaire
- ◆ Qui remplira les documents nécessaires pour informer les services de contrôle et d'autorisation compétents en la matière
- ◆ Qui fournira et fixera une nouvelle plaque d'indication des poids en remplacement de la plaque d'origine fournie avec le véhicule.

Cette procédure concerne les véhicules immatriculés au Royaume Uni. Dans les autres pays, le processus peut être différent.

Note extraite du Guide de la Sécurité

La note ci-dessous extraite du Guide de la Sécurité est très utile.

PM85, July 2007 *Safe recovery (and repair) of buses and coaches fitted with air suspension*

Elle peut être téléchargée gratuitement à partir de :

<http://www.hse.gov.uk/PUBNS/pm85.pdf>

4. CONTENU DES 2 KITS SUSPENSION PNEUMATIQUE

Votre kit devrait comprendre les pièces ci-dessous. Si ce n'est pas le cas, veuillez contacter votre revendeur. Les pièces éventuellement manquantes vous seront envoyées rapidement.

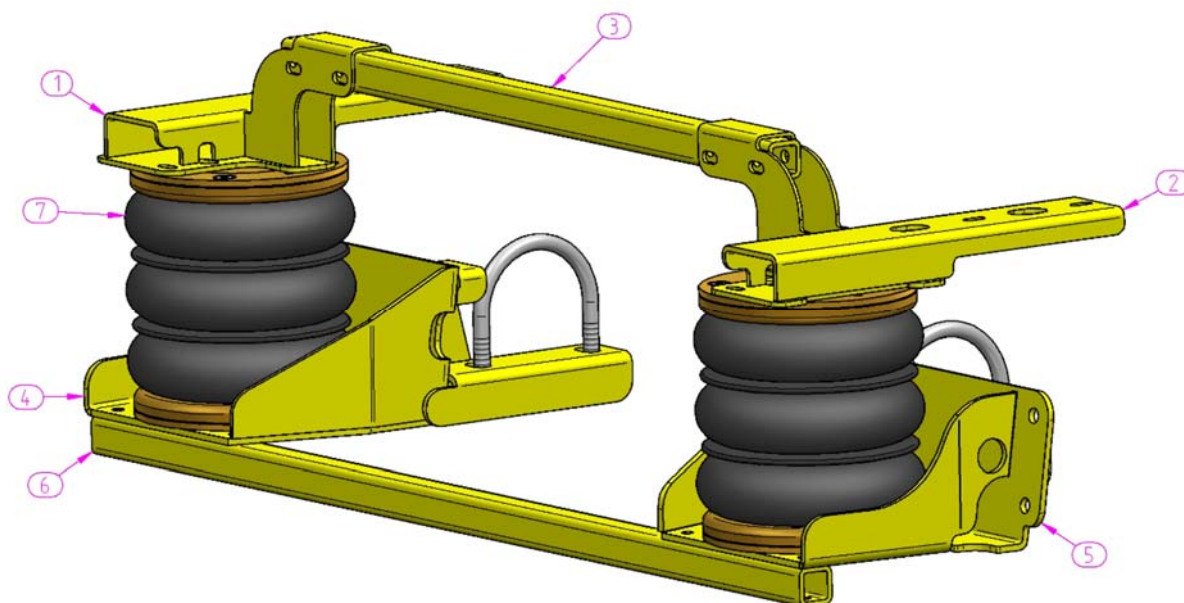

N°	Réf.	Description	Qté
1	32.03.00.1.01	Support supérieur GAUCHE	1
2	32.03.00.1.02	Support supérieur DROIT	1
3	32.03.00.1.03	Barre transversale supérieure	1
4	32.03.00.1.04	Support inférieur GAUCHE	1
5	32.03.00.1.05	Support inférieur DROIT	1
6	32.03.00.1.06	Barre transversale inférieure	1
7	OP.LB.170-3.CPL	Coussin à 3 étages 170/3	2

Autres pièces livrées dans le kit qui n'apparaissent pas sur le schéma...

- * Toutes les pièces de fixation nécessaires
- * Tuyau noir (côté gauche)
- * Tuyau bleu (côté droit)
- * Colliers RILSAN de fixation
- * Option de gonflage
- * Déclaration fabricant de conformité
- * Notice de montage

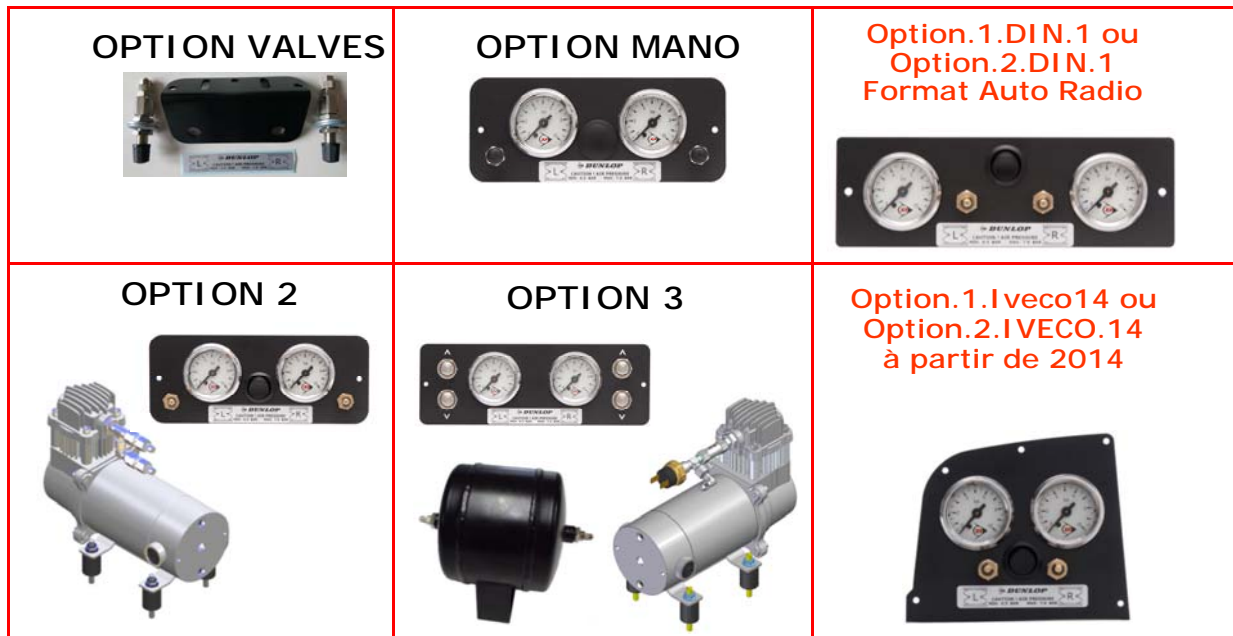

Votre kit est livré avec l'une des options de gonflage que vous avez choisie au moment de la commande. Voir ci-dessus...

OPTION-VALVES :	Deux valves avec un petit support de fixation, 5 mètres de tuyau bleu et 5 mètres de tuyau noir.
OPTION-MANO :	Deux manomètres et deux valves de gonflage à fixer à l'endroit de votre choix, 10 mètres de tuyau bleu et 10 mètres de tuyau noir.
OPTION 1 :	Deux valves et deux manomètres 10 bars indépendants placés sur un panneau de contrôle rectangulaire format Longueur 14 cm Hauteur 6,5 cm, 10 mètres de tuyau bleu et 10 mètres de tuyau noir.
OPTION 1.DIN.1 :	Deux valves et deux manomètres 10 bars indépendants placés sur un panneau de contrôle rectangulaire format AUTO-RADIO Longueur 18.5 cm Hauteur 6 cm, 10 mètres de tuyau bleu et 10 mètres de tuyau noir.
OPTION 1.Iveco.14 :	Deux valves et deux manomètres 10 bars indépendants placés sur un panneau spécial tableau de bord, 10 mètres de tuyau bleu et 10 mètres de tuyau noir.
OPTION 2 :	Deux valves à bouchons laiton avec ressort pour dégonfler séparément droite et gauche manuellement, deux manomètres 10 bars indépendants, un interrupteur ON OFF pour mettre en route le compresseur et gonfler en même temps droite et gauche, placés sur un panneau de commande rectangulaire format Longueur 14 cm Hauteur 6,5 cm, 10 mètres de tuyau bleu et 10 mètres de tuyau noir.
OPTION 2.DIN.1 :	Deux valves à bouchons laiton avec ressort pour dégonfler séparément droite et gauche manuellement, deux manomètres 10 bars indépendants, un interrupteur ON OFF pour mettre en route le compresseur et gonfler en même temps droite et gauche, placés sur un panneau de commande rectangulaire format AUTO-RADIO Longueur 18.5 cm Hauteur 6 cm, 10 mètres de tuyau bleu et 10 mètres de tuyau noir.
OPTION 2.Iveco.14 :	Deux valves à bouchons laiton avec ressort pour dégonfler séparément droite et gauche manuellement, deux manomètres 10 bars indépendants, un interrupteur ON OFF pour mettre en route le compresseur et gonfler en même temps droite et gauche, placés sur un panneau de commande spécial tableau de bord, 10 mètres de tuyau bleu et 10 mètres de tuyau noir.
OPTION 3 :	Ce kit compresseur comprend une réserve d'air de 1.9 litre, un pressostat pour maintenir la réserve d'air en pression, un panneau de commande Format 18,5 x 8,5 profondeur à l'arrière 6,5 cm avec quatre boutons (UP pour gonfler et DOWN pour dégonfler), 10 m de tuyau bleu, 10 m de tuyau noir et 10 m de tuyau vert.

5. INSTRUCTIONS POUR LE MONTAGE



Préparation et précautions

Avant de commencer le montage, assurez-vous que vous avez suffisamment d'espace disponible entre l'essieu et le châssis.



Utilisez un cric si nécessaire. Travaillez sur un seul côté du véhicule à la fois.



Veillez à votre sécurité tout au long du montage à chaque moment. Utilisez toujours des chandelles pour soutenir le véhicule.

Positionnez les chandelles sous le châssis NON PAS sous l'essieu !

5.1 Couples de serrage recommandés

Durant le montage de votre suspension, il est recommandé de respecter les couples de serrage indiqués dans le tableau ci-dessous...

Tableau des couples métriques in N.m			
Dimensions	Classe 8.8	Classe 10.9	Aluminium et PA6G
M6 x 1	10	14	4
M8 x 1.25	23	34	9
M10 x 1.25*	51	72	20
M10 x 1.5	48	67	18
M12 x 1.75	83	117	31
M16 x 2	200	285	80

- Lorsque les deux (boulon et écrou) sont en acier, utilisez les colonnes classe 8.8 ou classe 10.9
- Pour tous autres types de matières, il faut se référer aux compétences d'une personne qualifiée sur ce sujet.

5.2 Vérification de la longueur du correcteur de freinage IVECO 30-8/ 49-12

Ceci doit être fait avant de commencer le montage et ne concerne que les véhicules SANS ABS.

- Vérifiez d'abord si le véhicule est à peu près chargé tel qu'il l'est habituellement.
- Mesurez la distance entre le bas du longeron et l'endroit articulé du correcteur de freinage (**flèche rouge**). Notez bien cette mesure. Elle devra être reproduite après le montage des coussins Page 13.

Articulation supérieure de la tige du correcteur de freinage

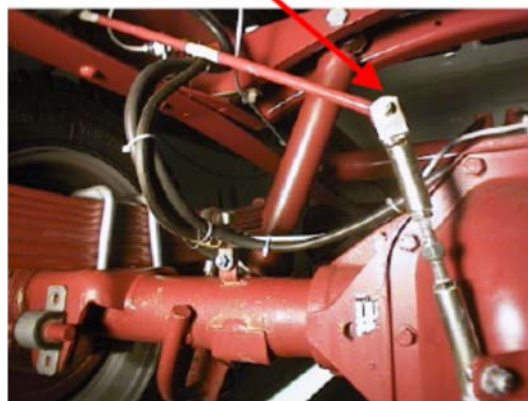

5.3 Support inférieur

1. Enlevez la butée caoutchouc d'origine des deux côtés du véhicule...

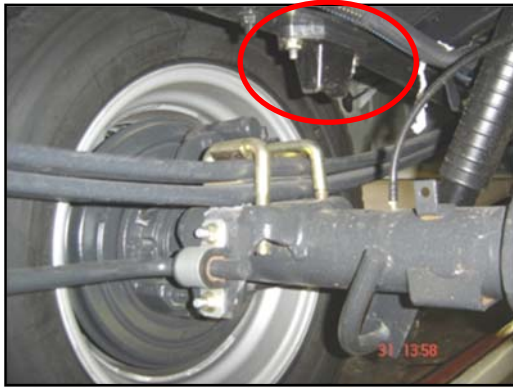

2. Démontez les deux boulons des pattes de fixation de la barre stabilisatrice fixée sur le pont arrière sur les deux côtés du véhicule...



3. Repositionnez la barre stabilisatrice sur l'essieu à l'aide des nouveaux supports fournis dans le kit et en même temps placez les supports inférieurs. Utilisez les boulons d'origine. A ce stade-là vous devez serrer uniquement à la main.

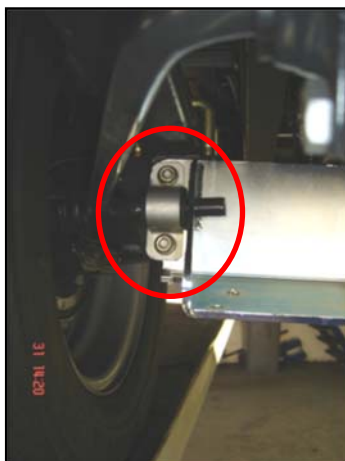

Iveco 30-8 / 49-12

Iveco Daily 35C / 55C

L.IVE.35.C.M / L.IVE.C.C.M

4. Fixez la barre transversale inférieure sur les supports de fixation des coussins en utilisant les boulons M8x50 avec les rondelles et écrous de sécurité. Vous devez serrer uniquement à la main à ce stade-là...

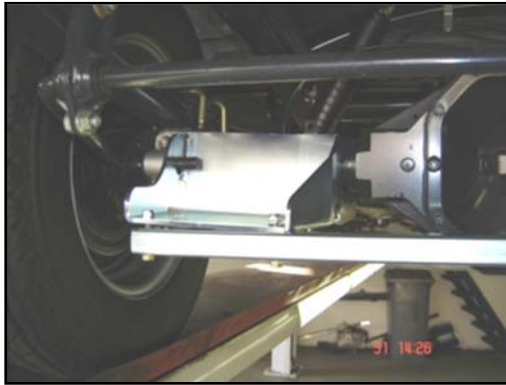

5. Démontez temporairement les écrous M12 de la bride en U qui encadre l'essieu à chaque extrémité. Faites passer ce boulon à travers les trous dans l'extension du support inférieur. Ensuite remplacez les écrous afin de maintenir le support contre l'essieu. Vous devez serrer uniquement à la main à ce stade-là...

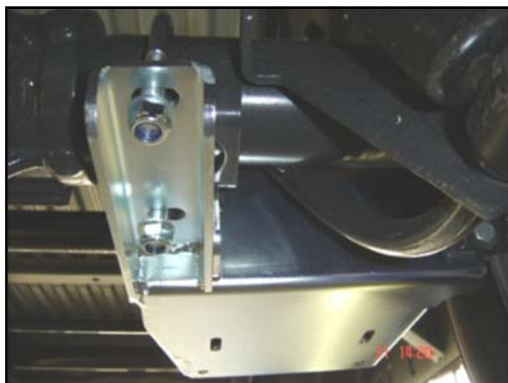

6. Serrez les écrous du support de la barre stabilisatrice et de la barre transversale inférieure afin de maintenir en place le support inférieur.

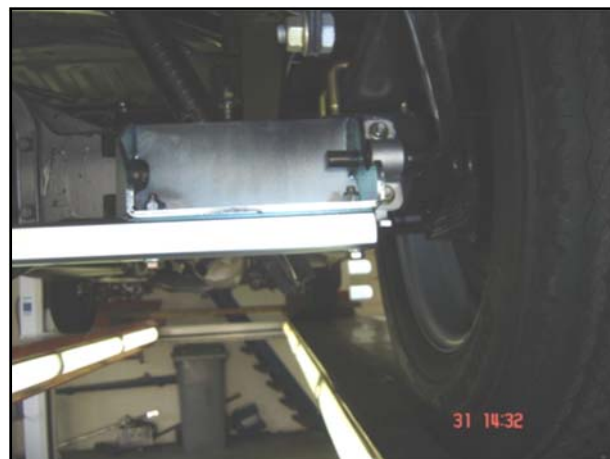

7. Serrez les écrous des brides en U.



5.4 Support supérieur

1. Connectez un tuyau d'air sur chacun des deux coussins. Fixez le support supérieur à l'aide de deux Vis M8x16 et rondelles M8. Ne serrez pas encore à ce stade-là car vous aurez besoin d'aligner les coussins ultérieurement.



2. Fixez le support supérieur sur le châssis ; en même temps, vous devez repositionner la butée caoutchouc d'origine. Les vis et écrous de maintien d'origine de la butée peuvent être réutilisés.



3.

Fixez la barre transversale supérieure entre les deux supports supérieurs de la suspension à l'aide des vis M8x55, rondelles de maintien et écrous autobloquants.

Avant de serrer les vis, fixez bien les supports supérieurs, assurez-vous que la partie inférieure de la pièce en forme de U soit bien en contact avec la face supérieure de la barre transversale. Utilisez un outil si besoin.



4. Positionnez le véhicule sur ses supports jusqu'à ce que la hauteur de chaque coussin soit d'environ 22 cm (c'est-à-dire la hauteur que chaque coussin atteindra lorsque le véhicule sera placé à hauteur de conduite). Etant donné qu'un véhicule vide est toujours au-dessus de sa hauteur de conduite, il est forcément nécessaire d'ajouter du poids à l'intérieur afin de simuler une hauteur de conduite correcte. Vérifiez qu'il y a suffisamment d'espace entre chaque coussin et son environnement...

... Pour cela, il faut placer et serrer à la main le coussin sur le support supérieur

... Si ce n'est pas le cas, ajustez la position du coussin en fonction du support supérieur jusqu'à obtention d'un espace suffisant. (Les trous dans les supports sont en forme ovale ce qui permet de coulisser les pièces légèrement).

5. Fixez les coussins sur les supports inférieurs à l'aide de 2 vis M8x16 et 2 rondelles M8 sans trop les serrer.

6. Vérifiez que chaque coussin est correctement aligné et, si vous êtes satisfait, vous pouvez alors serrer tous les boulons des supports supérieurs et inférieurs.

5.5 Modification de la valve du correcteur de freinage

Si le véhicule est équipé d'ABS, il n'y a rien à modifier. Si le véhicule n'est pas équipé d'ABS, il faut ajuster le correcteur de freinage.

5.5.1 IVECO 30-8 / 49-12 de 1985 à 1999

- Mettez le véhicule à sa hauteur de conduite en gonflant les coussins. Il faut maintenant positionner la tige Rouge/Brun qui actionne la valve du correcteur de freinage à la même hauteur que celle que vous aviez mesurée avant de commencer votre montage.
- Reprenez le papier où vous aviez noté la distance **Paragraphe 5.2 Page 8**.
- Ajustez la tige du correcteur. Il suffit simplement de desserrer les écrous de blocage (1x Un en le tournant vers la droite, 1x en le tournant vers la gauche). Tournez la tige du milieu jusqu'à ce qu'elle atteigne la bonne hauteur.



Faites les mesures aux mêmes endroits que ceux où vous aviez mesuré **Page 8** et ajustez jusqu'à

5.5.2 IVECO DAILY C (1999)

- Démontez toutes les pièces du bras de levier du correcteur de freinage, y compris la tige qui est fixée sur l'essieu arrière (Photo 1).
- Installez le support d'adaptation fourni dans le kit sur le sommet du support supérieur gauche et fixez le ressort dans l'oeillet du support (Photo 2).
- Après l'installation, le correcteur de freinage doit être ajusté. Desserrez l'écrou au milieu du support du correcteur et tirez à une force de 6.8 kg sur l'oeillet d'ajustement. Serrez l'écrou. Vous obtenez alors de nouveau la force de freinage correcte (Photo 3).



Photo 1
Démontage du bras de levier

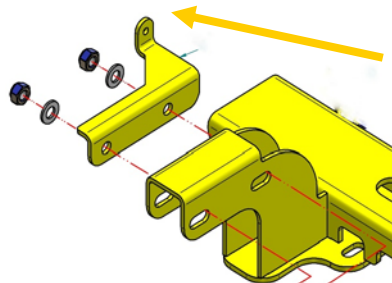

Photo 2
Montage du support du correcteur de freinage fourni dans le kit



Photo 3
Réglage du correcteur de freinage

5.6 Installation de l'option de gonflage (Voir les PHOTOS PAGE 7).

Placez les valves et les panneaux de commande à l'endroit de votre choix de sorte qu'ils soient bien maintenus et protégés contre l'environnement extérieur (particulièrement pour les panneaux avec manomètres) et facilement accessibles.

Suggestions d'emplacements possibles :

<p>Support avec valves seulement... Sur le pare-choc arrière Derrière la plaque d'immatriculation arrière Sur le châssis près d'une roue arrière Dans un coffre ou une soute A côté du bouchon de remplissage de carburant.</p>	<p>Panneau de commande avec valves et manomètres... Option 1, 2 et 3 Près du poste de conduite à portée de main et de vue du conducteur Dans l'embase du siège conducteur. Contre un mur de placard (si camping-car) Dans un coffre ou soute.</p>
---	--

Kits confort

Les panneaux Option 2 et Option 3 comme indiqué précédemment font partie des kits compresseurs (Et en supplément pour l'option 3 la réserve d'air qui permet une utilisation facilitée du gonflage en programmant la hauteur de conduite). Pour davantage d'informations, contactez votre revendeur.

Les photos ci-dessous représentent toutes les pièces contenues dans les kits compresseurs OPTION 2 et OPTION 3.

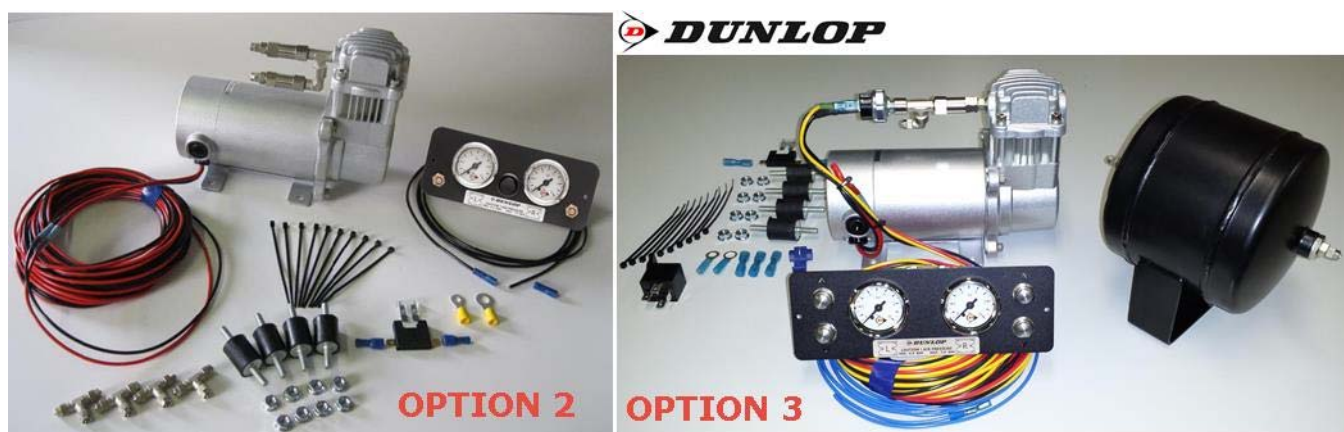

5.7 Connexion, déconnexion, découpe et passage des tuyaux d'air

Les tuyaux doivent être raccordés comme indiqué sur les schémas ci-dessous :

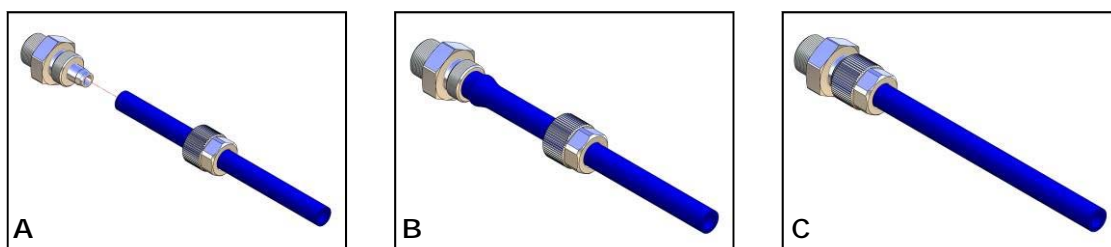

- A. Faites glisser un petit écrou par-dessus une extrémité du tuyau
- B. Poussez le tuyau sur le raccord le plus loin possible, si besoin chauffez-le légèrement à l'aide d'une flamme.
- C. Fixez l'écrou par dessus le raccord en maintenant fermement le tuyau contre le raccord, serrez l'écrou d'abord à la main et terminez le serrage avec un seul tour de clé.

Iveco 30-8 / 49-12

Iveco Daily 35C / 55C

L.IVE.35.C.M / L.IVE.C.C.M

Découpe du tuyau

Pour obtenir un bon ajustement et une étanchéité parfaite des tuyaux sur les raccords et les valves, il est très important de couper les tuyaux proprement et bien verticalement. Un cutter spécial est recommandé ou un couteau bien aiguisé si vous n'avez pas de cutter spécifique. N'utilisez jamais de cisaille d'électricien !



Cutter spécifique -
Recommandé



Cisaille d'électricien -
Interdit

Passage des tuyaux d'air

Attention !!! Veillez bien à ne pas fixer les tuyaux trop tendus : tenez compte des mouvements de la suspension. Entre le pont et le châssis, les tuyaux sont amenés à être étirés. Il faut prévoir de la marge.

Examinez bien le dessous de votre véhicule et décidez par où vous allez faire passer les tuyaux d'air.

Pour minimiser le risque de friction, vous ne devez pas faire passer les tuyaux près de parties métalliques coupantes ou à angle droit.

Evitez de placer les tuyaux près de sources de chaleur telles que le pot d'échappement.

Choisissez un parcours qui soit protégé le plus possible contre la poussière, les saletés, et à l'abri de tous objets solides qui pourraient être projetés sous le véhicule lorsqu'il roule.

Il est conseillé de faire passer les tuyaux d'air le plus près possible des conduites de liquide de frein.



Pour fixer les tuyaux d'air au châssis, utilisez les colliers livrés dans le kit en prenant bien soin de ne pas les serrer trop fort pour ne pas écraser le tuyau !

5.8 Gonflage des coussins

Une fois que vous avez terminé le montage, vous devez gonfler les coussins à la bonne hauteur de conduite à partir de l'option de gonflage choisie en respectant bien les points suivants ...



Pression maximum et Pression minimum

Pression Maximum 7.0 bars **Pression Minimum 0.5 bar**

Ne dépassez jamais 7 bars (101 psi), pression qui correspond à la pression maximum dans les coussins.

Les coussins peuvent être dégonflés si le véhicule est stationné pour une longue période sans être utilisé.

Mais une pression minimum de 0.5 bar doit être maintenue en permanence pour que les coussins ne soient jamais écrasés complètement ce qui risquerait de les endommager.



Conseil pour les installateurs : Il est prudent de conserver à votre atelier le véhicule environ 24 heures une fois que le montage est terminé. Simplement pour vous assurer que le client partira avec son véhicule ayant un système monté de façon bien étanche.

5.9 Alignement des coussins

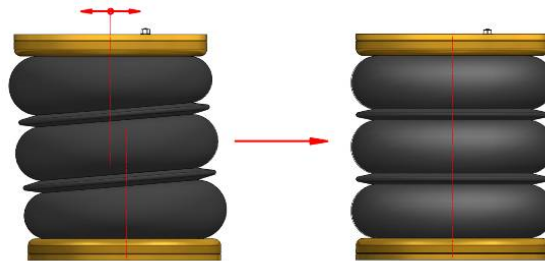

Déport axial si le coussin n'est pas aligné sur les supports

Coussin aligné parallèlement et coaxialement par rapport aux supports de fixation supérieur et inférieur



ATTENTION : Avant de serrer à fond tous les boulons et écrous qui fixent les supports supérieurs et inférieurs, mettez le véhicule à sa hauteur de conduite normale (les coussins doivent avoir une hauteur d'environ **22 cm**). Assurez-vous que les coussins sont correctement alignés verticalement.

Vérifiez bien qu'aucune pièce métallique ou source de chaleur ne se trouve proche des coussins, ce qui risquerait de les endommager.

5.10 Entretien

Important !!! Après le montage, vous devez enduire les parties métalliques de la suspension avec un produit anti-corrosion à base de cire. Ne vaporisez pas de produit sur les coussins.

Le kit de suspension ne nécessite pas davantage d'entretien que ce qui suit...

- Maintenez la pression dans les coussins. Exactement comme des pneus, les coussins peuvent légèrement perdre de la pression dans le temps.
- De plus, il est important que le système soit maintenu en bon état de propreté. Lorsque vous lavez le véhicule, vous devez vérifier l'aspect des coussins et les laver de préférence au jet. Veillez à ce que des saletés ou des cailloux ne restent pas coincés entre les différents étages des boudins ce qui risquerait de les endommager.
- Vérifiez avant et après l'hiver l'état de votre protection anti-rouille à base de cire. Si besoin, enduisez les pièces métalliques d'une nouvelle couche de protection.

5.11 Check List

Avant de conduire le véhicule, vérifiez les étapes du montage en complétant soigneusement cette check-list :

...tous les boulons ont été serrés selon les couples de serrage recommandés (Page 8) ?

...les coussins sont alignés correctement (Page 13, Schéma 26)?

...il y a suffisamment d'espace libre autour des coussins afin qu'ils ne soient pas endommagés ?

...toutes les pièces métalliques ont été recouvertes d'un produit anticorrosion (Paragraphe 5.12)?

...L'attestation fabricant a été complétée et envoyée ?



Une fois que le véhicule est placé à sa hauteur de conduite, il est recommandé que les coussins aient une hauteur d'environ 22 cm

Iveco 30-8 / 49-12

Iveco Daily 35C / 55C

L.IVE.35.C.M / L.IVE.C.C.M

5.12 Schémas de montage

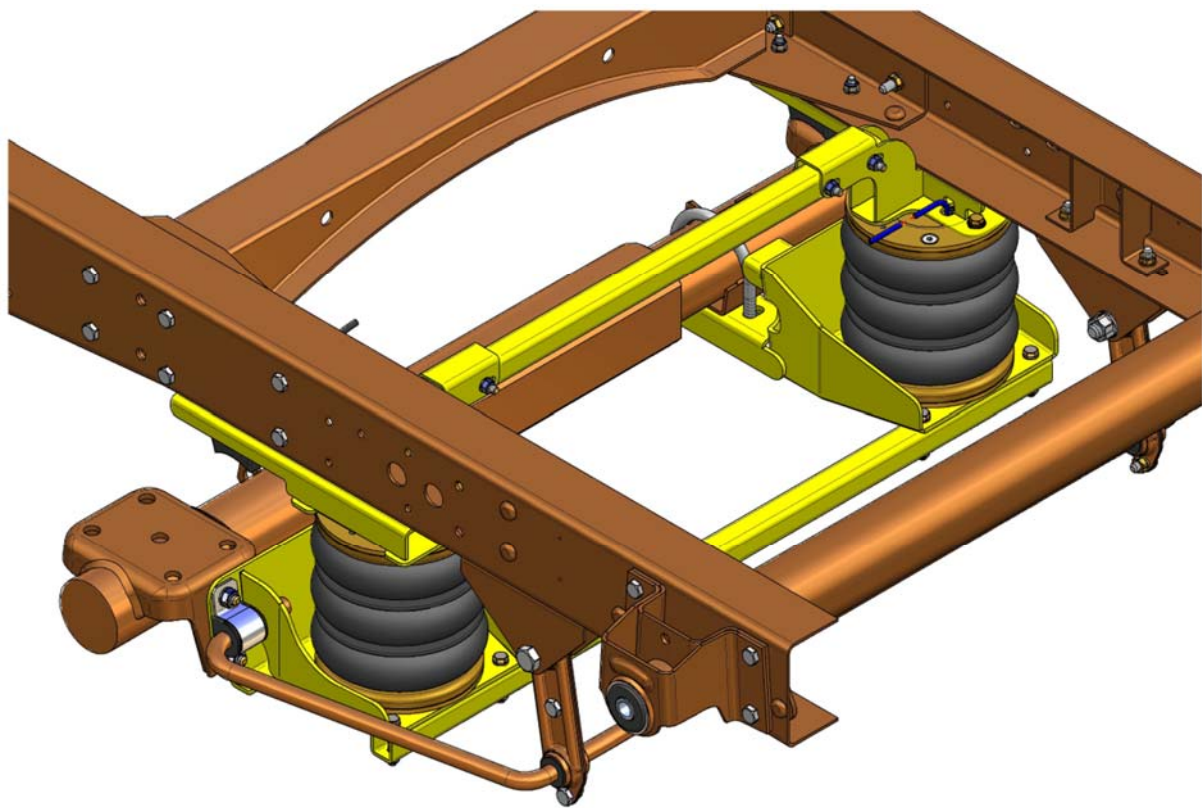

Iveco 30-8 / 49-12

Iveco Daily 35C / 55C

L.IVE.35.C.M / L.IVE.C.C.M

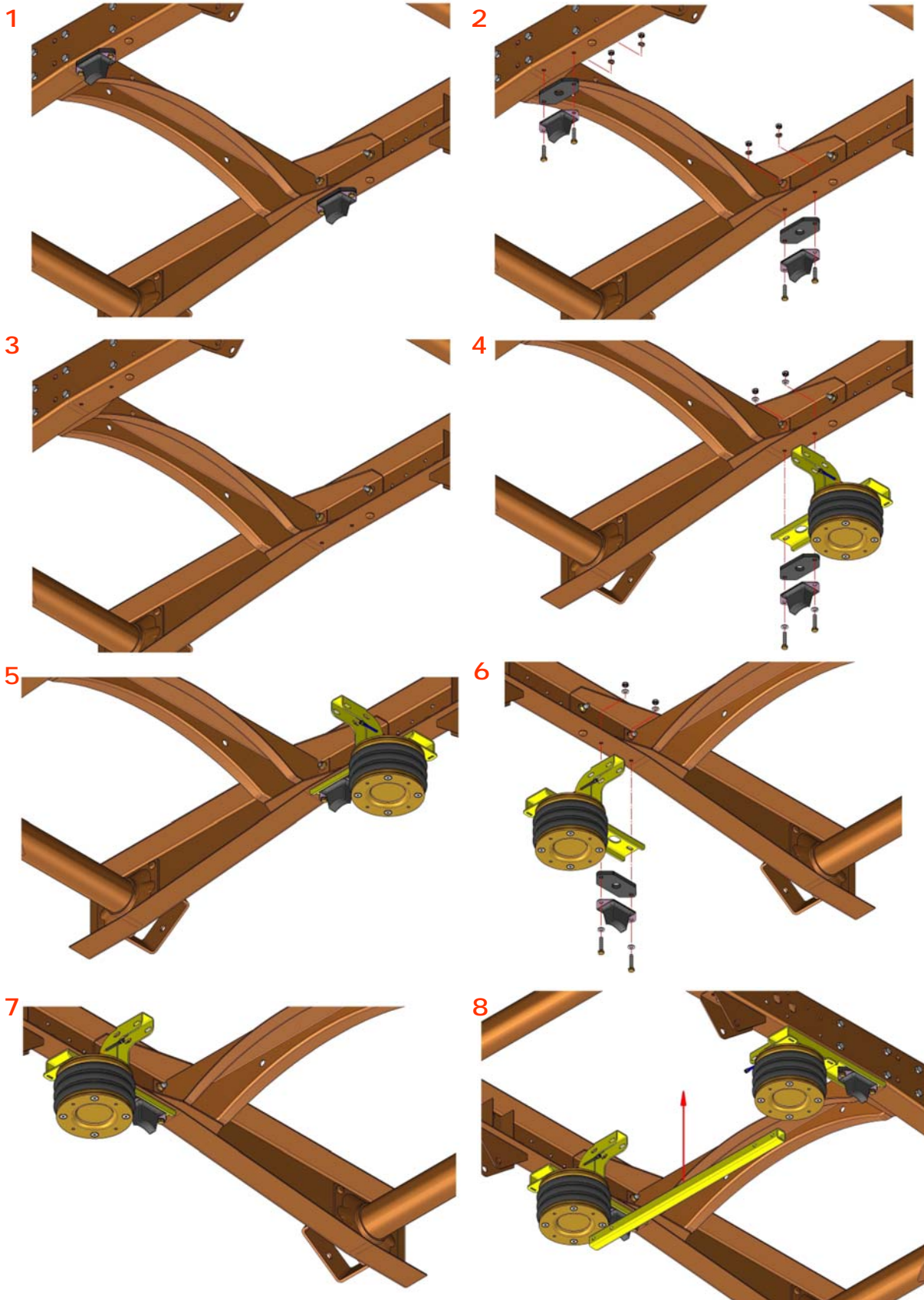

Iveco 30-8 / 49-12

Iveco Daily 35C / 55C

L.IVE.35.C.M / L.IVE.C.C.M

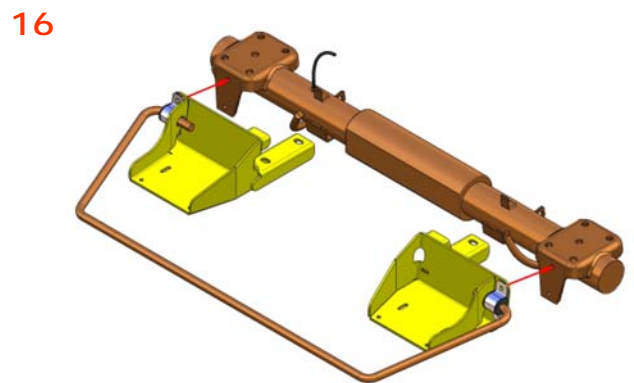
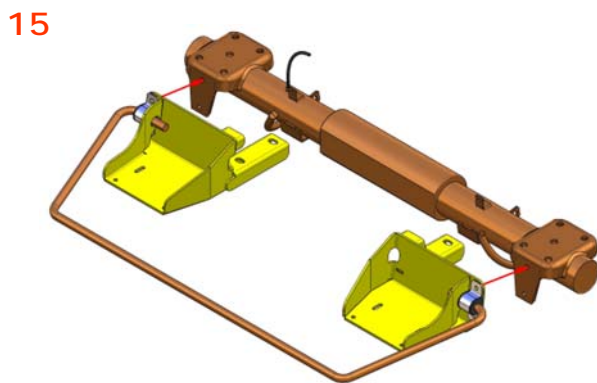
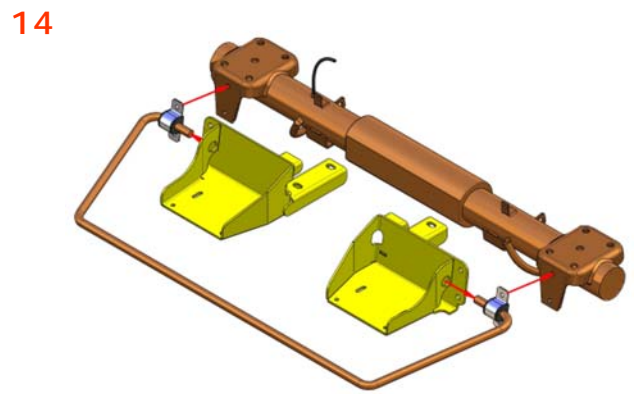
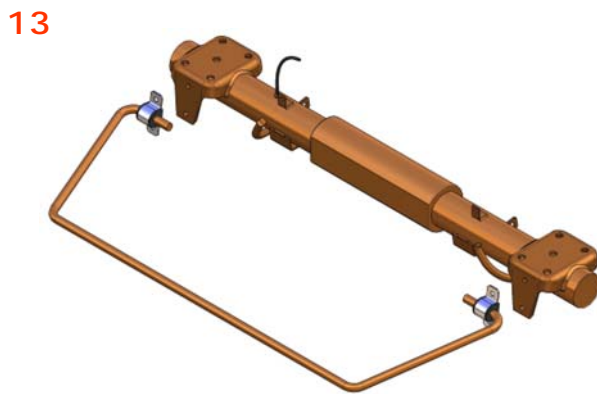
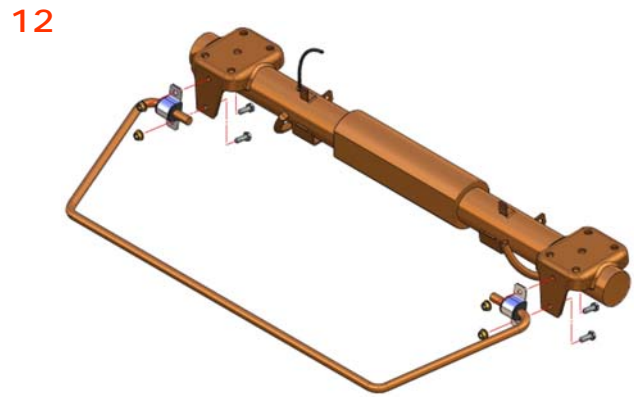
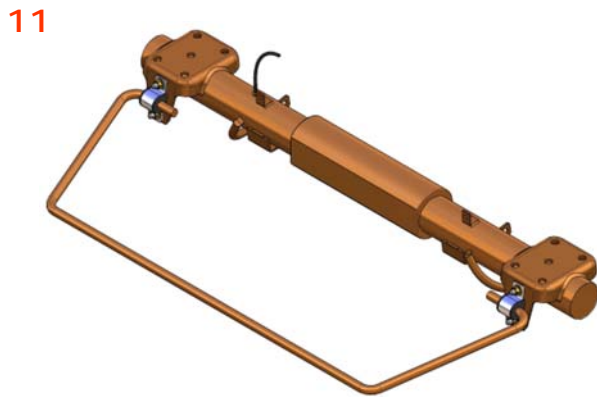
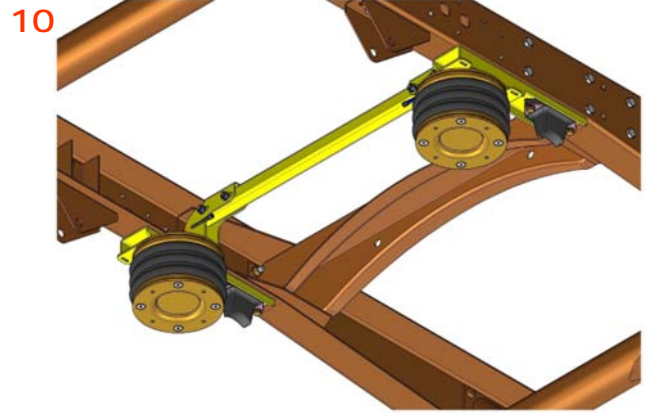
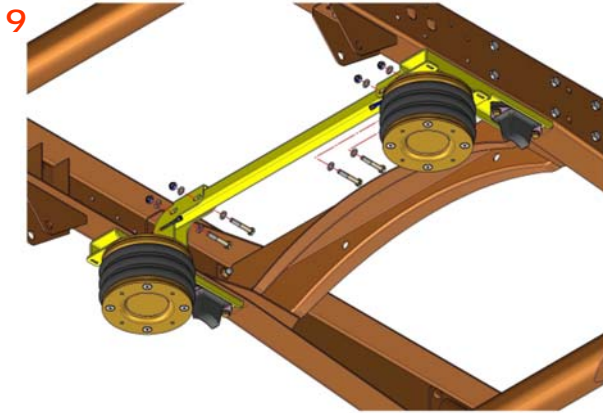

Iveco 30-8 / 49-12

Iveco Daily 35C / 55C

L.IVE.35.C.M / L.IVE.C.C.M

17

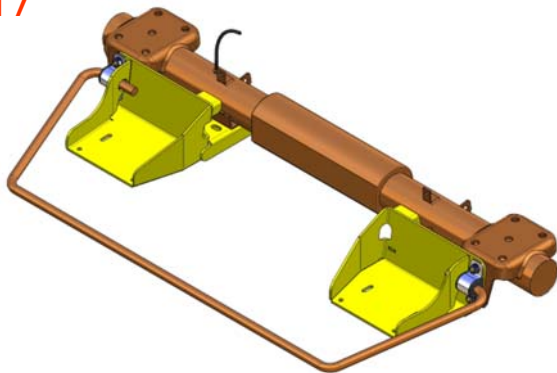

18

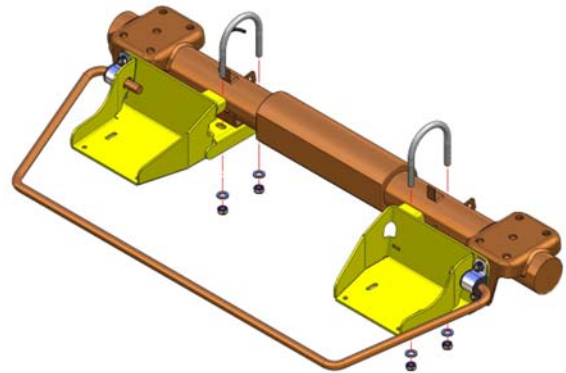

19

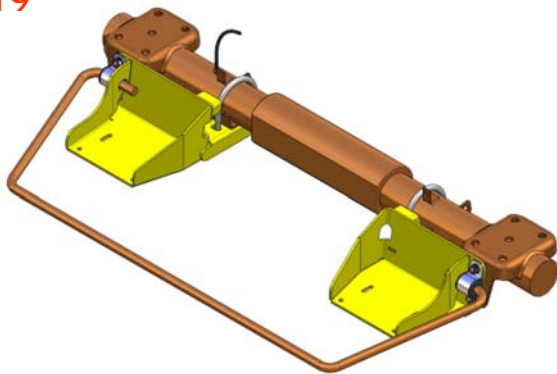

20

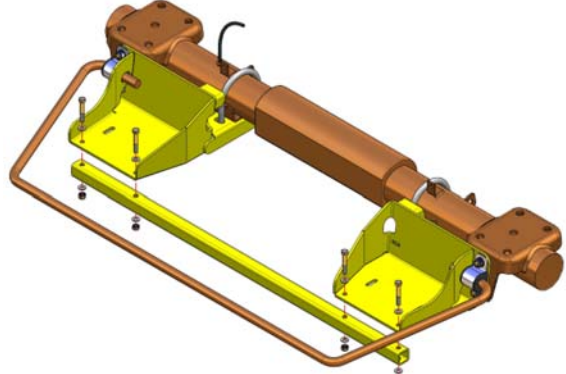

21

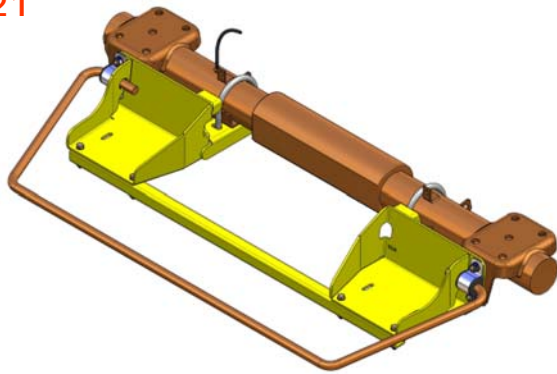

22

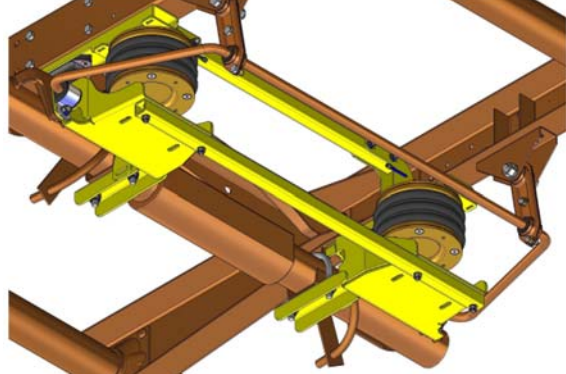

23

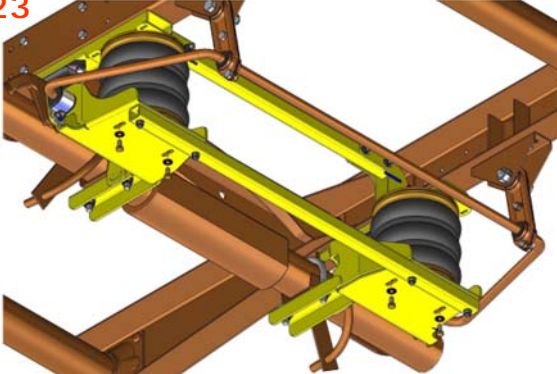

24

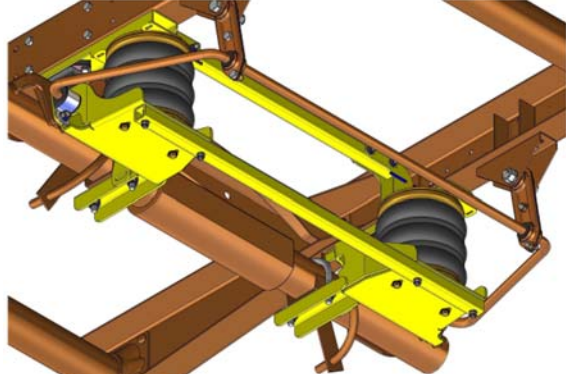

6. CONCLUSION

DSC Nederland vous souhaite succès, plaisir, confort, sécurité et d'agréables voyages avec ce kit de suspension pneumatique auxiliaire. Pour que le système fonctionne parfaitement, nous vous recommandons de le contrôler ou de le faire contrôler régulièrement. Lors des entretiens, vous devez recouvrir régulièrement les pièces métalliques d'un produit anti-corrosion.

IMPORTANT : Attestation fabricant

Une déclaration fabricant est livrée dans chaque colis. Après le montage, assurez-vous que cette attestation est bien remplie, signée par l'installateur qualifié. Une copie doit être envoyée à DSC Nederland par courrier, fax ou e-mail : info@dunlopsystems.nl

Comme condition pour que la garantie s'applique, toute modification éventuelle du système ne peut être effectuée qu'avec l'accord ou par *DSC Nederland*.

Demandes

Pour des demandes d'information, contactez l'un de nos revendeurs.

Quelques conseils pour la pression d'air :

- ◆ Pour rouler, en général, vous devez choisir une pression d'air convenable en fonction de la charge.
- ◆ Pour les véhicules à lames de ressort, étant donné que les coussins DUNLOP ont un grand volume d'air (coussins à Deux ou à Trois étages), il n'est pas nécessaire de trop gonfler lorsque vous roulez. Entre 1,5 et 3,5 bars, le confort sera au maximum.
- ◆ Pour faire les réglages lors du montage de votre kit de suspension, assurez-vous que le véhicule est chargé au poids auquel vous vous apprêtez à rouler le plus souvent (réservoirs d'eau remplis, carburant, gaz, nourriture, effets personnels,...).
- ◆ Mettez-vous en stationnement sur un emplacement normalement plat.
- ◆ Vérifiez d'abord la pression de vos pneus.
- ◆ Gonflez les coussins d'air jusqu'à ce que le véhicule soit environ 3 cm plus haut à l'arrière qu'à l'avant (la mesure doit se faire entre le châssis et le sol à l'emplacement des essieux avant et arrière).
- ◆ Vérifiez que le côté droit et le côté gauche sont à la même hauteur.
- ◆ C'est tout à fait possible d'avoir une pression d'air différente d'un côté par rapport à l'autre. Il est bien entendu conseillé de répartir de façon équilibrée la charge à l'intérieur du véhicule.
- ◆ Par exemple, vous pouvez avoir à gauche 3.5 bars et 3 bars à droite. Evitez de dépasser un écart de 0.5 bar à 1 bar entre le côté droit et le côté gauche lorsque vous roulez.
- ◆ A l'arrêt, vous pouvez utiliser les coussins d'air pour mettre votre véhicule à l'horizontale. Utilisez un niveau à bulle posé sur le sol du véhicule ou sur le coin cuisine. Vous pouvez gonfler ou dégonfler les coussins en respectant les limites mécaniques du véhicule.
- ◆ Lorsque vous reprenez la route, pensez à régler de nouveau la pression comme dans cet exemple à 3.5 bars à gauche et 3 bars à droite si c'est ce que vous souhaitez et si cela vous convient.

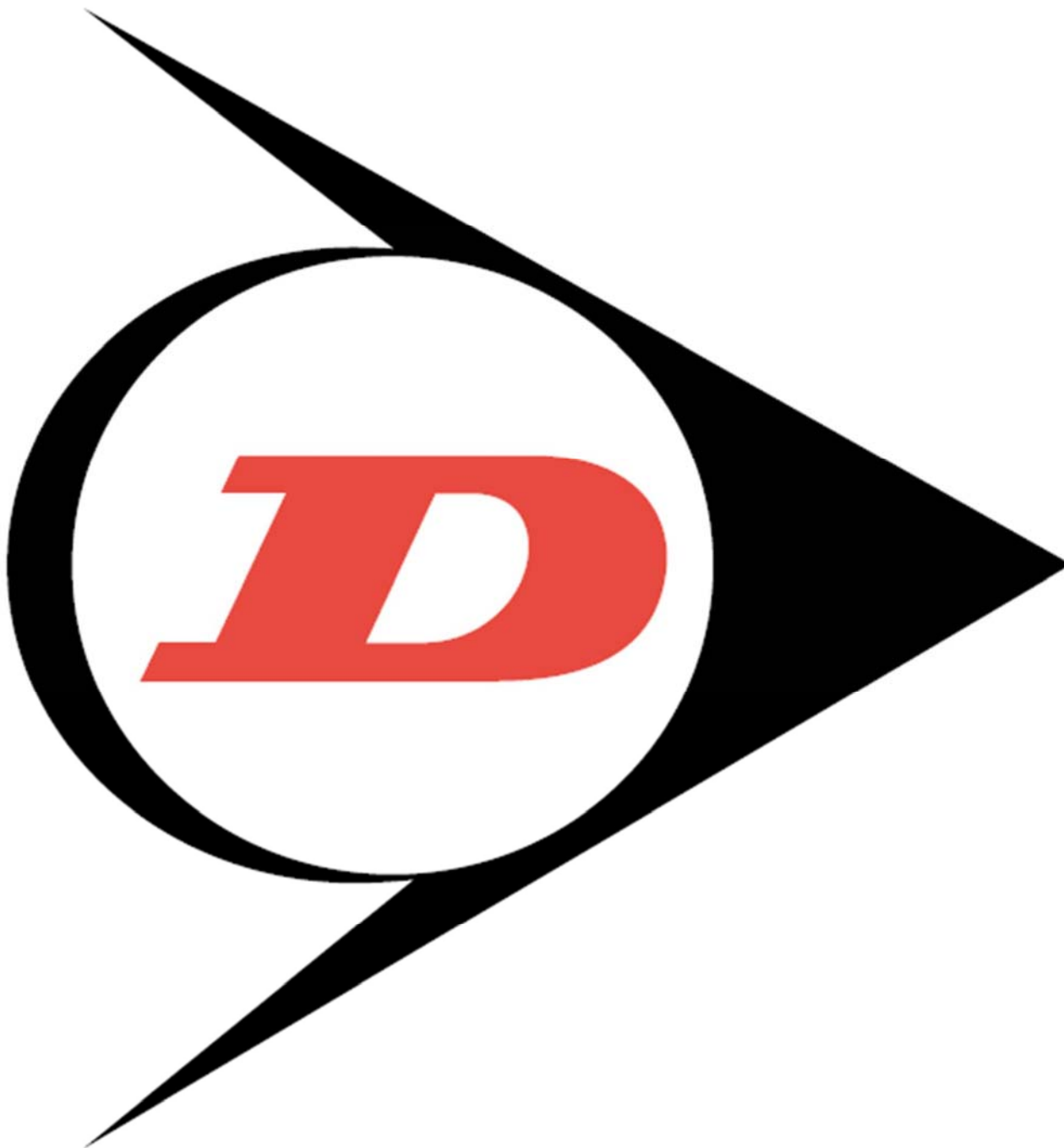

DSC Nederland B.V.
Het Wegdam 22
7496 CA Hengevelde
Nederland
Tel. : +31 (0)547 333065
Fax. : +31 (0)547 333068
e-mail: info@dunlopsystems.nl

www.dunlopsystems.nl