

Notice de montage

L.IVE.LS.06.C.M

Iveco Daily L et S (A partir de 2006)

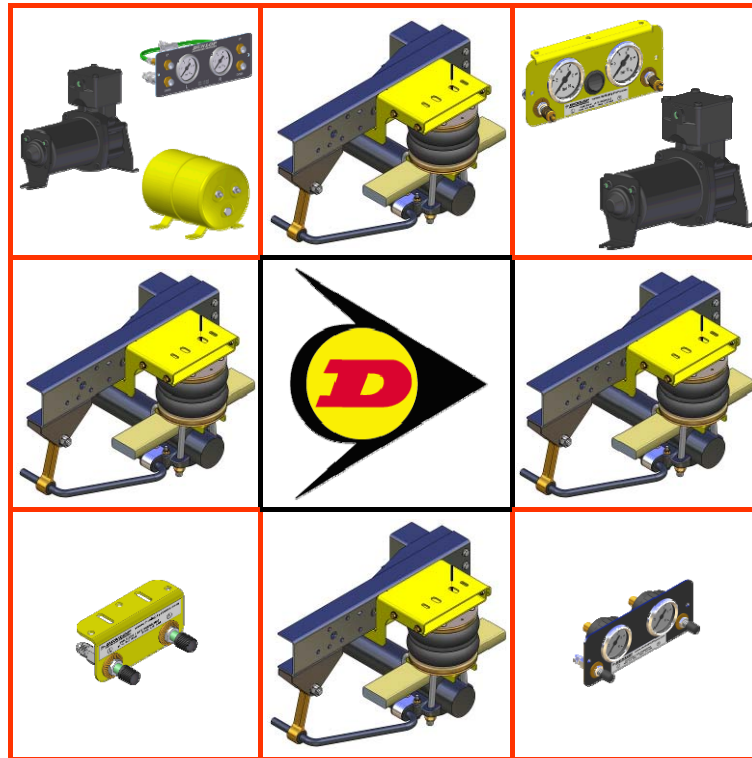

Iveco Daily L et S
L.IVE.LS.06.C.M

Contenu de la notice

1. Préambule.....	3
2. Introduction	4
3. Notes très importantes.....	5
4. Vue d'ensemble.....	7
5. Instructions pour le montage	8
5.1. Démontage de la butée caoutchouc et du support associé.....	8
5.2. Fixation du support supérieur au châssis	8
5.3. Fixation du support inférieur sur le pont	9
5.4. Fixation du tuyau et du support d'adaptation supérieur au coussin	9
5.5. Fixation du coussin aux supports supérieur et inférieur.....	9
5.6. Montage des valves de gonflage.....	10
5.7. Connexion et déconnexion, découpe et passage des tuyaux d'air	11
5.8. Gonflage des coussins.....	12
5.9. Alignement des coussins	13
5.10. Entretien.....	13
5.11. Schémas de montage.....	14
6. Conclusion	18

Iveco Daily L et S
L.IVE.LS.06.C.M

1. Préambule

Ce kit de suspension pneumatique a été spécialement développé pour les IVECO L et S roues simples fabriqués à partir de 2006.

Nous vous demandons expressément de lire entièrement cette notice avant de commencer l'installation. Ainsi vous éviterez de commettre des erreurs de montage. Toutes les pièces à assembler sont livrées avec les vis, boulons et écrous nécessaires. Le montage doit être fait par un mécanicien professionnel agréé. Les dysfonctionnements ou défauts causés par un mauvais montage ne seront pas couverts par la garantie.

IMPORTANT : Attestation Fabricant

Cette attestation est livrée dans votre kit.

N'oubliez de la retourner dûment remplie, datée et signée à *Dunlop Systems and Components*

N'envoyez qu'une copie de l'attestation fabricant par fax, courrier ou par e-mail. Sans ce document, la garantie ne pourra pas être appliquée. Vous devez conserver l'original.

Iveco Daily L et S
L.IVE.LS.06.C.M

2. Introduction

Merci d'avoir choisi un kit de suspension pneumatique auxiliaire de la gamme proposée par *Dunlop Systems and Components*.

Nos kits de suspensions à air auxiliaire se montent en tandem par rapport aux lames de ressort d'origine des véhicules et procurent des améliorations quant à la stabilité du véhicule et au confort des passagers...

✓ **Mise à l'équilibre du véhicule**

En faisant varier simplement la pression dans les coussins, le véhicule est stabilisé à la fois de l'avant vers l'arrière, et de côté à côté. Conserver au véhicule un bon équilibre permet d'optimiser la stabilité, d'assurer une répartition correcte du faisceau lumineux des phares en conduite nocturne et de diminuer l'usure des pneus puisque la charge n'est plus répartie de façon inégale.

✓ **Stabilité en ligne droite**

La stabilité de conduite en ligne droite est grandement améliorée lorsque vous roulez plus vite, lorsque vous subissez des bourrasques de vent latéral, lorsque vous croisez ou doublez de gros véhicules.

✓ **Diminution du roulis**

Le roulis dans les virages et dans les ronds-points est diminué de façon significative.

✓ **Diminution de la fatigue et compensation de charge**

L'usure de votre suspension est diminuée par le fait que les lames de ressorts s'aplatissent moins sous des charges répétées ou constantes.

Notre suspension pneumatique permet une compensation de l'affaissement des lames. Ceci est particulièrement efficace pour les camping-cars qui sont toujours très chargés.

✓ **Confort de conduite**

Les systèmes à coussins d'air aident à absorber les chocs dus à la charge sur des routes inégales. C'est pourquoi la qualité générale de la conduite est améliorée.

Iveco Daily L et S
L.IVE.LS.06.C.M

3. Notes très importantes



PTC Poids Total en Charge (GVW)

Les suspensions pneumatiques ne sont pas destinées à autoriser une augmentation du PTC d'un véhicule. Elles ne procurent pas légalement une autorisation de rouler avec un dépassement de la capacité de chargement préconisée sur la plaque d'origine du véhicule.

Ne dépassez jamais la charge maximum spécifiée par le constructeur du véhicule...

- afin d'éviter de mettre en danger la sécurité des passagers
- afin d'éviter d'endommager le véhicule
- afin de respecter la loi.



Réglage de la hauteur du correcteur de freinage (LSV)

Si votre véhicule ne possède pas d'ABS, il est obligatoirement équipé d'une valve de détection de la charge (LSV) pour que la force de freinage s'ajuste automatiquement sous des conditions de charges variables. Cette valve **doit** être réglée immédiatement après le montage d'un kit de suspension à air auxiliaire et avant que le véhicule ne se mette à rouler sur la voie publique.

Si la valve d'adaptation du correcteur de freinage n'est pas réglée après le montage des coussins, il se peut que la charge arrière soit mal évaluée par le fait que la pression de freinage est devenue incorrecte. (Par exemple : les roues arrière risquent de se bloquer lorsque le véhicule n'est pas chargé). Les conséquences de la non application de cette consigne sont potentiellement sérieuses en termes de stabilité du véhicule et de sécurité.

Augmentation du taux de charge du véhicule

En dépit des prescriptions de sécurité ci-dessus, il est possible d'augmenter le taux de charge de votre véhicule. Ceci doit être fait par un fournisseur spécialisé ...

- Qui devra apporter toutes les modifications nécessaires en complément du montage du kit de suspension auxiliaire
- Qui remplira les documents nécessaires pour informer les services de contrôle et d'autorisation compétents en la matière
- Qui fournira et fixera une nouvelle plaque d'indication des poids en remplacement de la plaque d'origine fournie avec le véhicule.

Cette procédure concerne les véhicules immatriculés au Royaume Uni. Dans les autres pays, le processus peut être différent.

Iveco Daily L et S
L.IVE.LS.06.C.M

Note extraite du Guide de la Sécurité

La note ci-dessous extraite du Guide de la Sécurité est très utile. Elle peut être téléchargée gratuitement à partir de :

Health and Safety Executive (HSE)...

[PM85, July 2007](#) *Safe recovery (and repair) of buses and coaches fitted with air suspension*

The uniform resource locator (URL) for this document is...

<http://www.hse.gov.uk/PUBNS/pm85.pdf>

Iveco Daily L et S
L.IVE.LS.06.C.M

4. Vue d'ensemble

Le schema ci-dessous est une vue d'ensemble du kit.

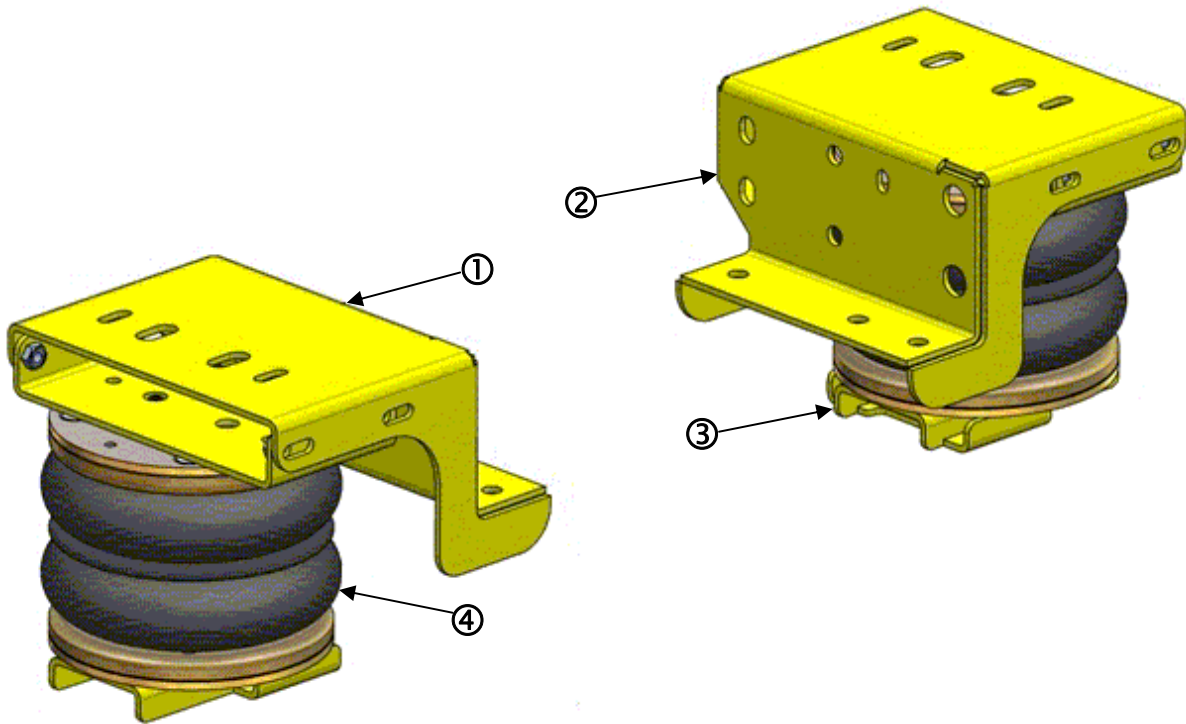

Number	Part Number	Description	Quantity
①	32.07.00.1.01	Support supérieur, à Gauche	1
②	32.07.00.1.02	Support supérieur, à Droite	1
③	32.07.00.1.04	Support supérieur, Gauche et Droite	2
④	OP.LB.170-2.CPL	Coussin d'air, 170/2	2

Iveco Daily L et S
L.IVE.LS.06.C.M

5. Instructions pour le montage



Préparation et précautions



Avant de commencer le montage, assurez-vous que vous avez suffisamment d'espace libre entre le pont et le châssis. Il faut au moins 25 cm de dégagement.

Utilisez un cric si nécessaire.



Faites le montage d'un seul côté à la fois. Attention à votre sécurité. Vous devez toujours utiliser des chandelles pour soutenir le véhicule.

Les instructions qui suivent font référence aux schémas présentés pages 15 à 17 incluse.

5.1 Démontage de la butée caoutchouc et de son support

- i. Dévissez et enlevez la butée caoutchouc de son support de fixation. Schémas 1 et 2.
- ii. Dévissez et enlevez du longeron le support sur lequel la butée caoutchouc était fixée. Schéma 3.
- iii. Dévissez et enlevez les 2 boulons situés près de l'emplacement laissé vacant par le démontage de la butée précédemment. Schéma 4.

5.2 Fixation du support supérieur sur le longeron du châssis

- i. Dévissez et enlevez temporairement les 3 boulons du rebord inférieur de la partie extérieure du longeron. Schémas 5 et 6.
- ii. Fixez le support supérieur sur la face interne du châssis à l'aide des 5 vis, écrous et rondelles fournies dans le kit en utilisant ...
 - Les 2 trous vacants par l'enlèvement de la butée caoutchouc selon paragraphe 5.1. Etape ii.
 - Un seul trou à gauche des 2 trous supérieurs
 - Les 2 trous restés vacants par enlèvement des boulons selon paragraphe 5.1 Etape iii. Schéma 7... Schéma 7
- iii. Fixez à nouveau les 3 boulons enlevés à l'étape I, et en même temps fixez le support supérieur au châssis dans la partie inférieure. Schémas 8 et 9.

Iveco Daily L et S
L.IVE.LS.06.C.M

5.3 Fixation du support inférieur sur le pont

- i. Dévissez et démontez temporairement les 2 brides en U qui fixent le dispositif d'origine situé juste au-dessus de la lame de ressort. Démontez et mettez bien de côté ces pièces de fixation. Schémas 10 à 13 inclus.
- ii. Placez le support inférieur par-dessus la lame de ressort à l'emplacement resté vacant par le démontage du dispositif de l'étape précédente. Respectez et notez soigneusement l'orientation de la pièce proéminente du support en direction de la roue. Le support inférieur est découpé d'une certaine façon afin qu'il puisse être maintenu par les brides en U démontées à l'étape précédente. Fixez le support sur l'essieu contre la lame de ressort en réutilisant les brides en U. Schémas 14 et 15.

5.4 Fixation du tuyau d'air et du support supérieur au coussin

- i. Voir paragraphe 5.7 "Connexion, déconnexion, découpe et passage des tuyaux" : connectez un tuyau au coussin en enfonçant le tuyau sur l'embout de raccordement d'air sur la face supérieure du coussin. Puis faites tourner à la main le tuyau d'un tour. Utilisez le tuyau noir pour le côté gauche, et le tuyau bleu pour le coussin côté droit. Schéma 16.
- ii. Faites passer le tuyau à travers le trou approprié sur le support supérieur, puis fixez le support d'adaptation au coussin à l'aide des deux vis M8 et les 2 rondelles de sécurité M8. Schémas 16 et 17.
- iii. Compressez manuellement le coussin et pliez le tuyau d'air pour maintenir le coussin compressé.

5.5 Fixation du coussin aux supports supérieur et inférieur

- i. Fixez le coussin au support inférieur à l'aide des 2 vis M8 et des 2 rondelles de sécurité M8. Schémas 19 et 20.
- ii. Faites passer le tuyau à travers le trou du support supérieur qui est situé directement à l'opposé de la partie inférieure du support du coussin. Schémas 19 et 20.
- iii. Relâchez la pliure du tuyau. Ceci permet à l'air d'entrer à l'intérieur du coussin et de le faire monter en extension jusqu'au support supérieur. Assurez-vous que lorsque le coussin se met en extension le support d'adaptation se positionne bien sur le support supérieur. Schéma 21.
- iv. Fixez le support supérieur d'adaptation au support supérieur à l'aide des 4 vis et des 4 rondelles. Schémas 22 et 23.

Iveco Daily L et S
L.IVE.LS.06.C.M

5.6 Montage des valves de gonflage (et panneaux de commande selon Options choisies)

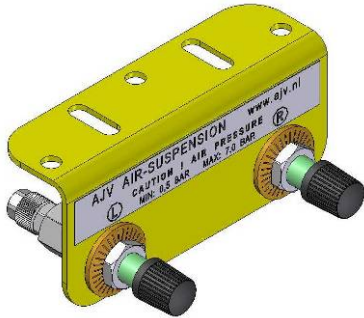

Support d'origine livré en **standard** seulement pour les 2 valves

Option 1 : Support pour les deux valves avec deux manomètres



Option 2



Option 3



Le kit est livré d'origine soit avec le support standard avec les deux valves (droite = R et gauche = L), soit avec un tableau de commande qui inclut les deux valves et deux manomètres selon Option 1, Option 2 ou Option 3 comme ci-dessus). Placez les valves et les panneaux de commande à l'endroit de votre choix de sorte qu'ils soient bien maintenus et protégés contre l'environnement extérieur (particulièrement s'il y a des manomètres) et facilement accessibles. Pour de plus amples informations, consultez votre revendeur.

Suggestions d'emplacements possibles :

<p>Support avec valves seulement...</p> <ul style="list-style-type: none"> • Sur le pare-choc arrière • Derrière la plaque d'immatriculation arrière • Sur le châssis près d'une roue arrière • Dans un coffre ou une soute • A côté du bouchon de remplissage de carburant 	<p>Panneau de commande avec valves et manomètres...</p> <ul style="list-style-type: none"> • Près du poste de conduite à portée de main et de vue du conducteur • Contre un mur de placard (si camping-car) • Dans un coffre ou soute.
--	---

Iveco Daily L et S
L.IVE.LS.06.C.M

5.7 Connexion et déconnexion des tuyaux d'air, Découpe et passage des tuyaux

Connexion et déconnexion

Les tuyaux d'air sont connectés comme indiqué ci-dessous...

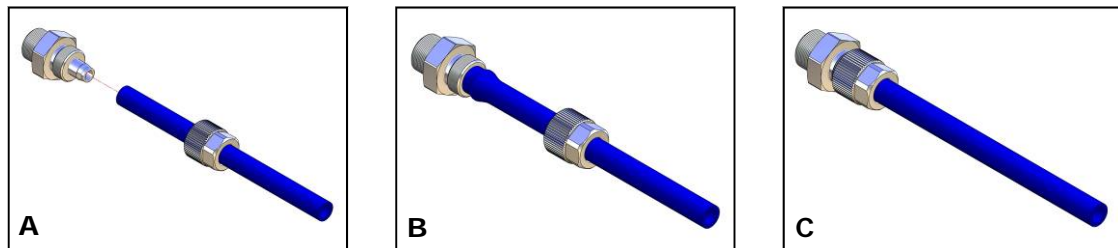

- A. Faites glisser un petit écrou par-dessus une extrémité du tuyau
- B. Poussez le tuyau sur le raccord le plus loin possible
- C. Fixez l'écrou par dessus le raccord en maintenant fermement le tuyau contre le raccord et terminez le serrage avec un seul tour de clé.

Découpe du tuyau

Pour obtenir un bon ajustement et une étanchéité parfaite des tuyaux sur les raccords et les valves, il est très important de couper les tuyaux proprement et bien verticalement. Un cutter spécial est recommandé ou un couteau bien aiguisé si vous n'avez pas de cutter spécifique. N'utilisez jamais de cisaille d'électricien !

Attention !!! Veillez bien à ne pas fixer les tuyaux trop tendus : tenez compte des mouvements des lames de ressort. Entre le pont et le châssis, les tuyaux sont amenés à être étirés. Il faut prévoir de la marge.



Cutter spécifique -
Recommandé



Cisaille d'électricien
Interdit

Iveco Daily L et S
L.IVE.LS.06.C.M

Passage des tuyaux d'air

Examinez bien le dessous de votre véhicule et décidez par où vous allez faire passer les tuyaux d'air.

- Pour minimiser le risque de friction, vous ne devez pas faire passer les tuyaux près de parties métalliques coupantes ou à angle droit.
- Evitez de placer les tuyaux près de sources de chaleur telles que le pot d'échappement
- Choisissez un parcours qui soit protégé le plus possible contre la poussière, les saletés, et à l'abri de tous objets solides qui pourraient être projetés sous le véhicule lorsqu'il roule.

Il est conseillé de faire passer les tuyaux d'air le plus près possible des conduites de liquide de frein.



Pour fixer les tuyaux d'air au châssis, utilisez les colliers qui sont livrés dans le kit, en prenant bien soin de ne pas les serrer trop fort pour ne pas écraser le tuyau !

5.8 Gonflage des coussins

Une fois que vous avez terminé le montage, vous devez gonfler les coussins en respectant bien les points suivants ...



Pression Maximum et Minimum

Pression Maximum 7.0 bars

Pression Minimum 0.5 bar

Ne dépassez jamais 7 bars (101 psi)

Les coussins peuvent être dégonflés si le véhicule est stationné pour une longue période sans être utilisé.

Mais une pression minimum de 0.5 bar doit être maintenue en permanence pour que les coussins ne soient jamais écrasés complètement ce qui risquerait de les endommager.

Iveco Daily L et S
L.IVE.LS.06.C.M

5.9 Alignement des coussins

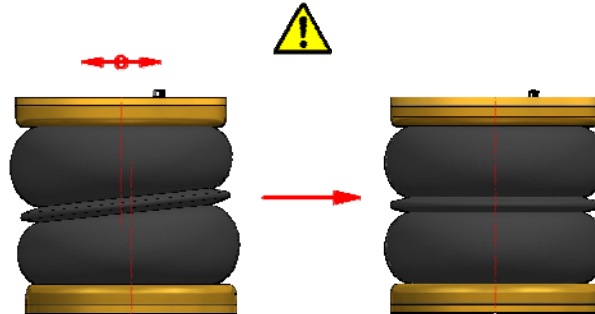

Déport axial si le coussin n'est pas aligné sur les supports

Coussin aligné parallèlement et coaxialement par rapport aux supports de fixation supérieur et inférieur

ATTENTION !

Avant de serrer tous les boulons définitivement sur les supports supérieurs et inférieurs, veillez bien à ce que le véhicule soit à la bonne hauteur de conduite (hauteur des coussins environ 13.5 cm) et assurez-vous que les coussins sont parfaitement alignés.

5.10 Entretien

Important !!! Après le montage, vous devez enduire les parties métalliques de la suspension avec un produit anti-corrosion à base de cire.

Le kit de suspension ne nécessite pas davantage d'entretien que ...

- ◆ Maintenir la pression dans les coussins. Exactement comme des pneus, les coussins peuvent légèrement perdre de la pression dans le temps.
- ◆ De plus, il est important que le système soit nettoyé régulièrement. Lorsque vous lavez le véhicule, vous devez vérifier l'aspect des coussins et les laver de préférence au jet. Veillez à ce que des saletés ou des cailloux ne restent pas coincés entre les différents étages des boudins ce qui risquerait de les endommager.

Iveco Daily L et S
L.IVE.LS.06.C.M

5.11 Schémas de montage

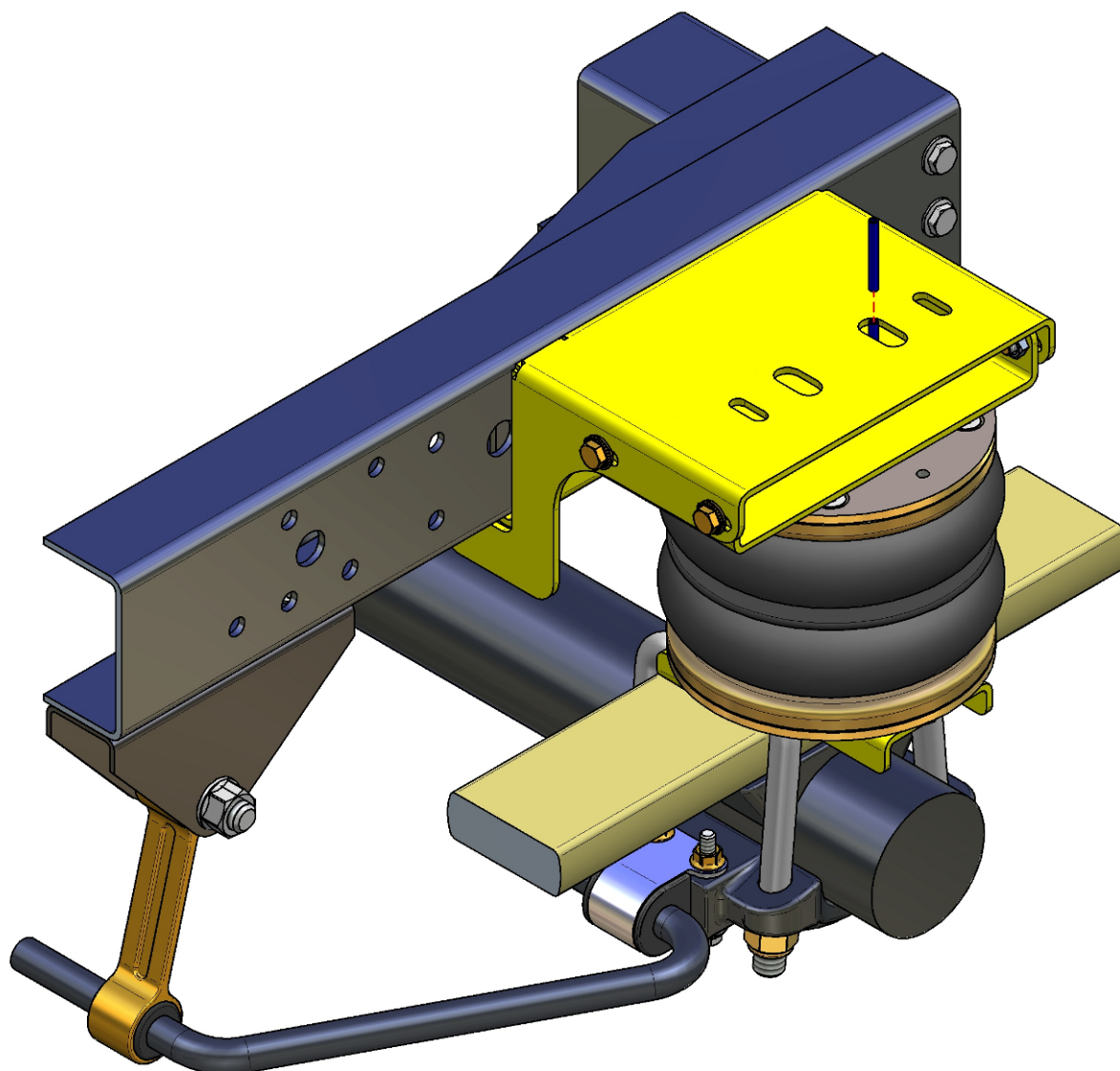

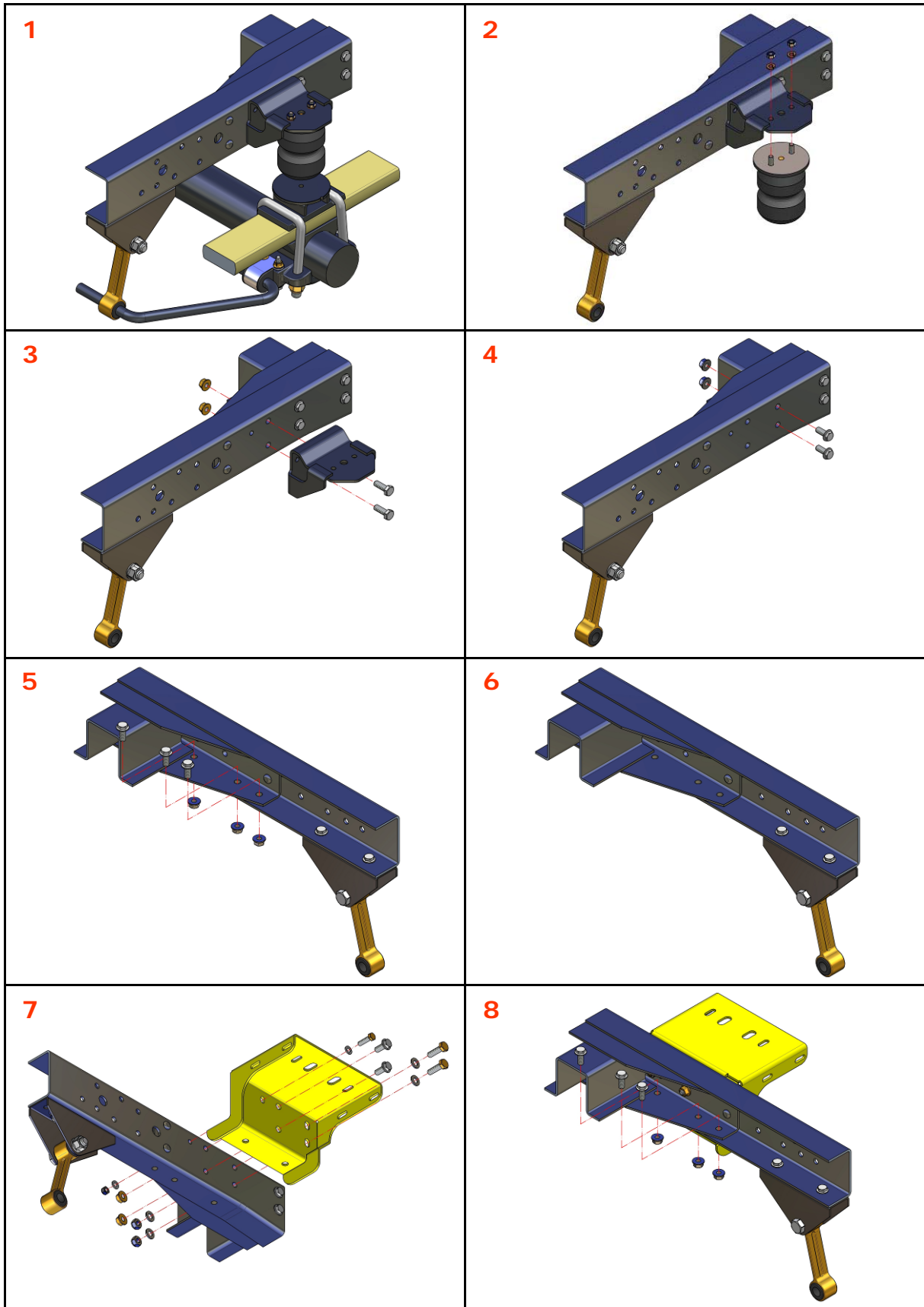

Iveco Daily L et S
L.IVE.LS.06.C.M

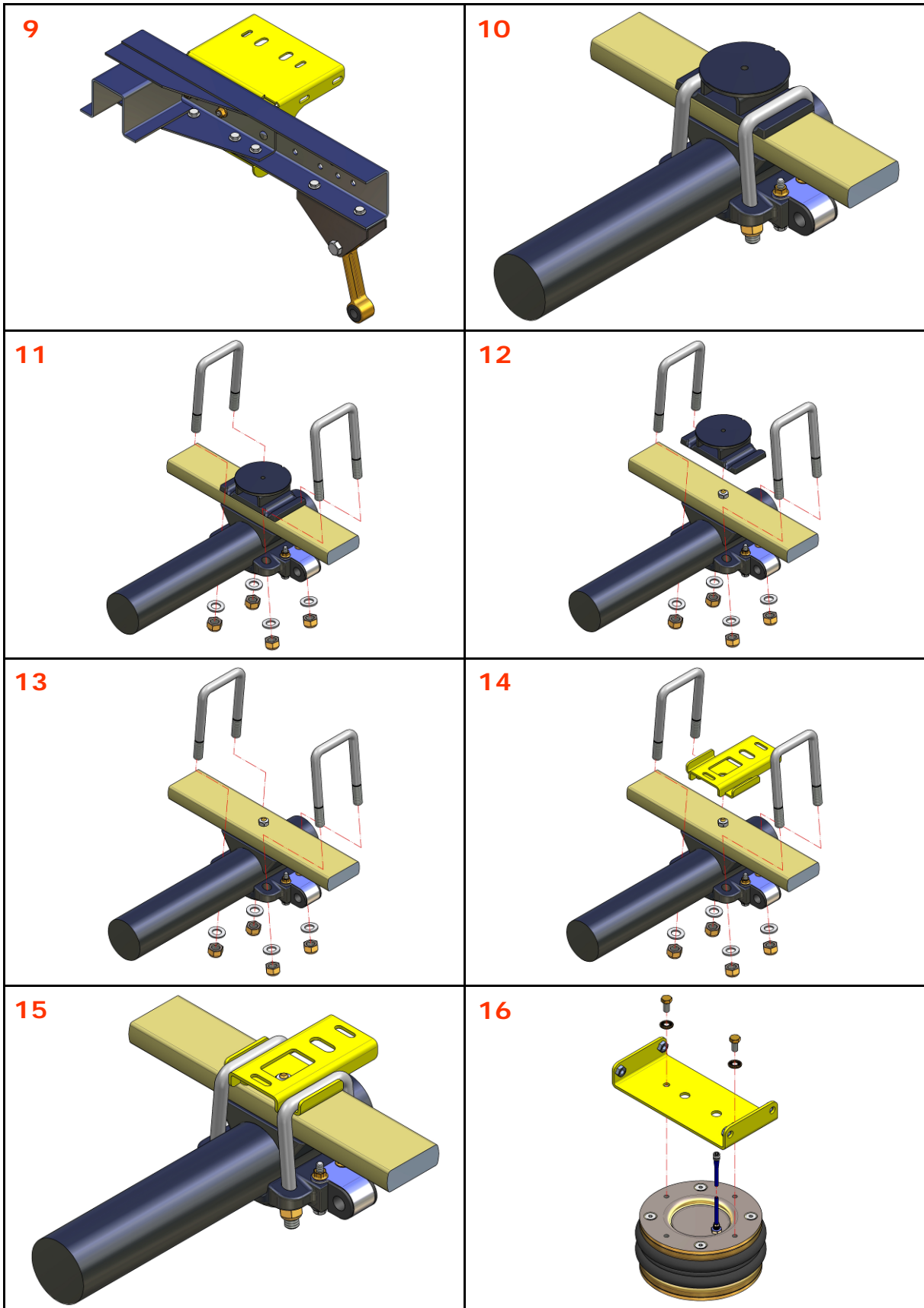

Iveco Daily L et S
L.IVE.LS.06.C.M

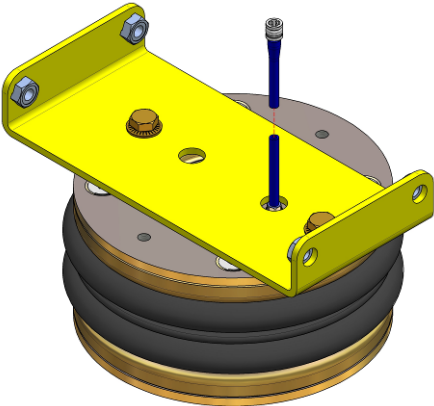
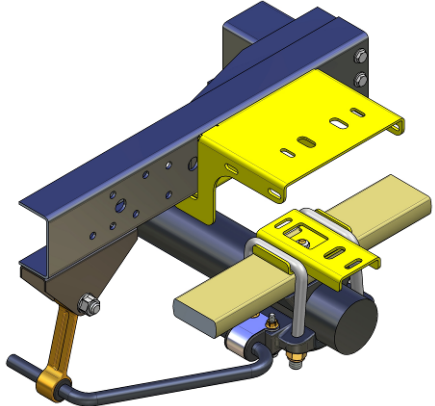
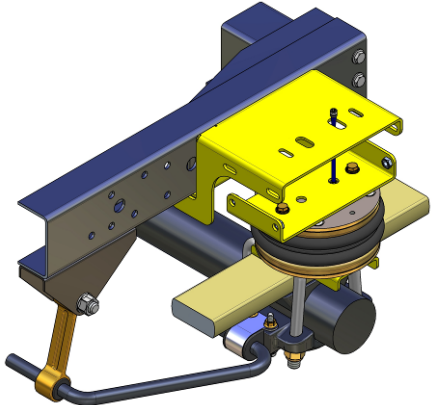
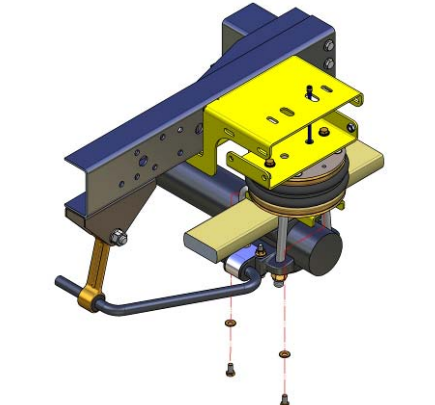
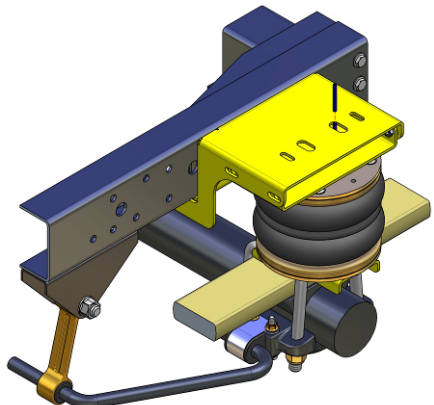
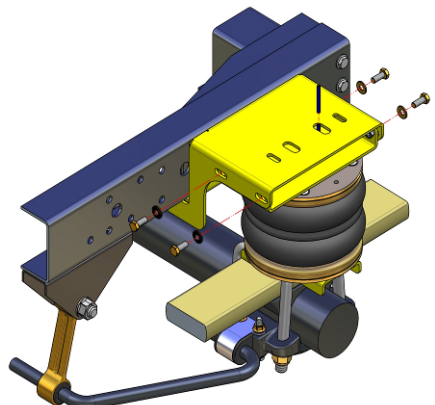
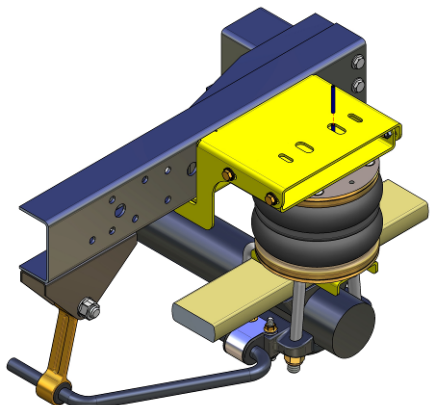
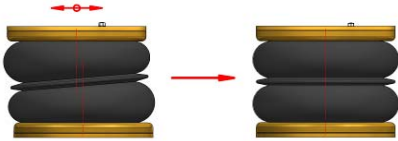

Iveco Daily L et S
L.IVE.LS.06.C.M

<p>17</p> 	<p>18</p> 
<p>19</p> 	<p>20</p> 
<p>21</p> 	<p>22</p> 
<p>23</p> 	<p>24</p>  <p>Déport axial si le coussin n'est pas aligné sur les supports</p> <p>Coussin aligné parallèlement et coaxialement par rapport aux supports de fixation supérieur et inférieur</p> <p>ATTENTION ! </p> <p>Avant de serrer tous les boulons définitivement sur les supports supérieurs et inférieurs, veillez bien à ce que le véhicule soit à la bonne hauteur de conduite (hauteur des coussins environ 13.5 cm) et assurez-vous que les coussins sont parfaitement alignés.</p>

Iveco Daily L et S
L.IVE.LS.06.C.M

6. Conclusion

Dunlop Systems and Components vous souhaite succès, plaisir, confort, sécurité et d'agréables voyages avec ce kit de suspension pneumatique auxiliaire.

Pour que le système fonctionne parfaitement, nous vous recommandons de le contrôler ou de le faire contrôler régulièrement.

Comme indiqué dans cette notice, après le montage, vous devez enduire les parties métalliques de la suspension avec un produit anti-corrosion à base de cire. Pour que la garantie soit appliquée, il faut que toute modification éventuelle du système ne soit effectuée que par *Dunlop Systems and Components*.

IMPORTANT : Attestation Fabricant

Un formulaire d'attestation fabricant est fourni avec le kit.

Après le montage du système, n'oubliez jamais de remplir ce document, de le signer, de conserver l'original et de nous retourner une copie par courrier ou par fax (00 31 547 333 068) ou par e-mail. Vous devez conserver l'original.

Quelques conseils :

- ◆ Pour faire les réglages, assurez-vous que le véhicule est chargé au poids auquel vous vous apprêtez à rouler le plus souvent (réservoirs d'eau remplis, carburant, gaz, nourriture, effets personnels,...).
- ◆ Mettez-vous en stationnement sur un emplacement normalement plat.
- ◆ Vérifiez d'abord la pression de vos pneus.
- ◆ Gonflez les coussins d'air jusqu'à ce que le véhicule soit environ 3 cm plus haut à l'arrière qu'à l'avant (la mesure doit se faire entre le châssis et le sol à l'emplacement des essieux avant et arrière).
- ◆ Vérifiez que le côté droit et le côté gauche sont à la même hauteur.
- ◆ C'est tout à fait possible d'avoir une pression d'air différente d'un côté par rapport à l'autre. Il est bien entendu conseillé de répartir de façon équilibrée la charge à l'intérieur du véhicule.
- ◆ Par exemple, vous pouvez avoir à gauche 4.2 bars et 3.1 bars à droite.
- ◆ A l'arrêt, vous pouvez utiliser les coussins d'air pour mettre votre véhicule à l'horizontale. Utilisez un niveau à bulle posé sur le sol du véhicule ou sur le coin cuisine. Vous pouvez gonfler ou dégonfler les coussins en respectant les limites mécaniques du véhicule.
- ◆ Lorsque vous reprenez la route, pensez à régler de nouveau la pression comme dans cet exemple à 4.2 bars à gauche et 3.1 bars à droite.
- ◆ Si vous modifiez souvent la charge à l'intérieur du véhicule, vous devez recommencer les mesures de hauteur sous le châssis.