

HV-098133

Mercedes Sprinter

VW Crafter

**MAX COMFORT.
MAX CONTROL.
MAX SAFETY.**

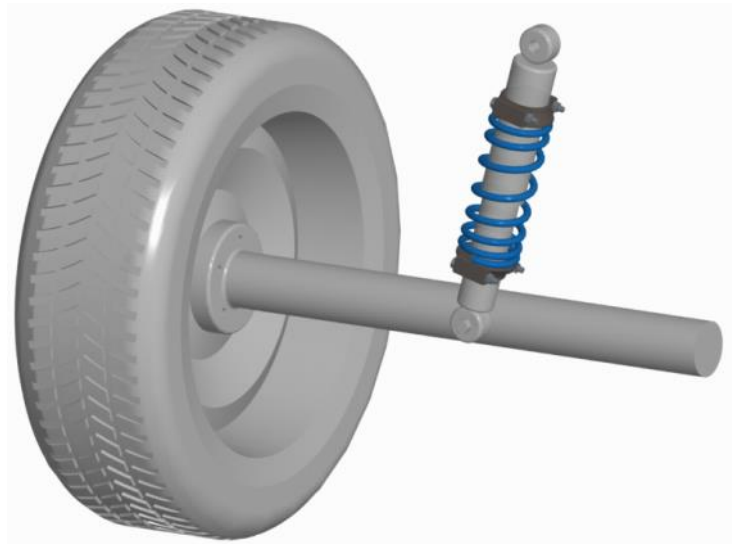

- NL** Montage handleiding
- EN** Fitting instructions
- DE** Einbau Anleitung
- FR** Guide d'installation
- SV** Monterings-anvisningar
- ES** Instrucciones de montaje



Suspension
Systems



Notice

NL

1. Monteer originele delen van de auto volgens voorschriften in het werkplaats-handboek.
2. Controleer na de montage of de MAD veer voldoende voorspanning heeft.
3. Bescherm metalen delen met een corrosie-werende coating.
4. Stel de koplamphoogte en indien aanwezig het camera en / of radarsysteem opnieuw af.
5. Bij een multi-link wielophanging is het raadzaam opnieuw uit te lijnen.

EN

1. Mount original parts of the car as specified in the workshop manual.
2. After mounting, check that the MAD spring has enough pre-tension.
3. Protect metal parts with an anticorrosive coating.
4. Readjust the headlights, and the camera and/or radar system if present.
5. With multi-link suspension, we recommend realigning.

DE

1. Montieren Sie Originalteile des Autos gemäß den Anweisungen im Werkstatthandbuch.
2. Überprüfen Sie nach der Montage, ob die MAD-Feder ausreichend Vorspannung hat.
3. Schützen Sie Metallteile mit einer korrosionsbeständigen Beschichtung.
4. Stellen Sie die Scheinwerferhöhe und, falls vorhanden, die Kamera und/oder das Radarsystem erneut ein.
5. Bei einer Mehrlenker-Radaufhängung empfiehlt es sich, diese erneut auszurichten.

FR

1. Installez les pièces d'origine du véhicule comme indiqué dans le manuel d'atelier.
2. Après l'installation, vérifiez que le ressort MAD soit suffisamment précontraint.
3. Protégez les pièces métalliques avec un revêtement résistant à la corrosion.
4. Réglez à nouveau la hauteur des phares et le système de caméra et/ou de radar, le cas échéant.
5. Dans le cas d'une suspension multi-bras, il est conseillé de refaire la géométrie.

SV

1. Montera originaldelar på bilen enligt instruktionerna i workshop-manualen.
2. Kontrollera att MAD-fjädern har tillräcklig förspänning efter montering.
3. Skydda metalledlar med en korrosionsskyddande beläggning.
4. Ställ in framlyktorna och eventuella kamera- och/eller radarsystem.
5. Vi rekommenderar att man riktar om systemet vid användning av flerlänkad fjädring.

ES

1. Monte las piezas originales del coche siguiendo las instrucciones del manual del taller.
2. Después del montaje, verifique que el resorte MAD tenga suficiente pretensión.
3. Proteja las piezas de metal con un revestimiento anticorrosivo.
4. Ajuste nuevamente la altura de los faros y, en su caso, la cámara y / o el sistema de radar.
5. Si se trata de una suspensión multilink, es recomendable alinear nuevamente.

NL

Belangrijk

Voordat het MAD set gemonteerd wordt moet de volgende meting worden uitgevoerd.

Meet de afstand 'X' tussen stofhoes en band aan beide zijden van het voertuig. De kleinst gemeten **X-maat** is bepalend (zie figuur 1).

Noteer de kleinst gemeten **X-maat**:mm.

X > 23mm: Gebruik van wielspacers is niet van toepassing.

X = 11-22mm: Monteer wielspacers van tenminste **15mm**.

EN

Important

Before fitting the MAD suspension kit the following measurement must be done.

Measure the distance "X" between the dustcover and tyre on both sides of the vehicle. The minimum measured **X-size** is decisive (see figure 1).

Write down the minimum measured **size X**:.....mm.

X > 23mm: The use of wheel spacers is not necessary

X = 11-22mm: Apply wheel spacer of at least **15mm**.



fig. 1

DE

Achtung

Vor dem MAD-Set installiert ist, müssen die folgenden Messungen durchgeführt werden.

Den Abstand "**X**" zwischen der Staubschutz und dem Reifen an beiden Seiten des Fahrzeugs. Der kleinste gemessene **X-Größe** ist ausschlaggebend (*Siehe Abb. 1*).

Notieren Sie kleinste gemessene **X-Größe**:.....mm.

X > 23mm: Die Verwendung von Radabstandshalters gilt nicht.

X = 11-22mm: Verwenden Sie Radabstandshalters von mindestens **15mm**.

FR

Important

Préalablement au montage des ressorts auxiliaires MAD, il faut réaliser la mesure suivante:

Mesurer la distance '**X**' entre le manchon de protection et le pneu de la voiture de chaque côté du véhicule. Le minimum mesuré **X** est décisif (*Voir Figure 1*).

Notez le minimum mesuré **X**:.....mm.

X > 23mm: L'utilisation d'élargisseurs de voie n'est pas nécessaire.

X = 11-22mm: Utilisez des élargisseurs de voie d'au moins **15mm**.



fig. 1

SV

Viktigt

Före de hjälpfjädrarna MAD är monterad skall nästa mätning som ska utföras.

Mäta avståndet "**X**" mellan dammskyddet och däckets på båda sidor av fordonet. Den minsta uppmätta **X-size** bestämmer (se figur 1).

Registrerar det lägsta uppmätta **X-size**:mm.

X > 23mm: Användningen av spacer inte är tillämplig

X = 11-22mm: Använd Hjulsparers av åtminstone **15 mm**.

ES

Importante

Antes de montar el kit de suspensión MAD la siguiente medición se realiza.

Medir la distancia "**X**" entre el guardapolvo y el neumático en ambos lados del vehículo. La mínima medida **X-tamaño** es decisivo (véase la figura 1).

Registrar la mínima medida **X-tamaño**:mm.

X > 23mm: L'utilisation d'espaceurs de roue ne s'applique pas

X = 11-22mm: Aplicar espaciadores de la rueda de al menos **15 mm**.



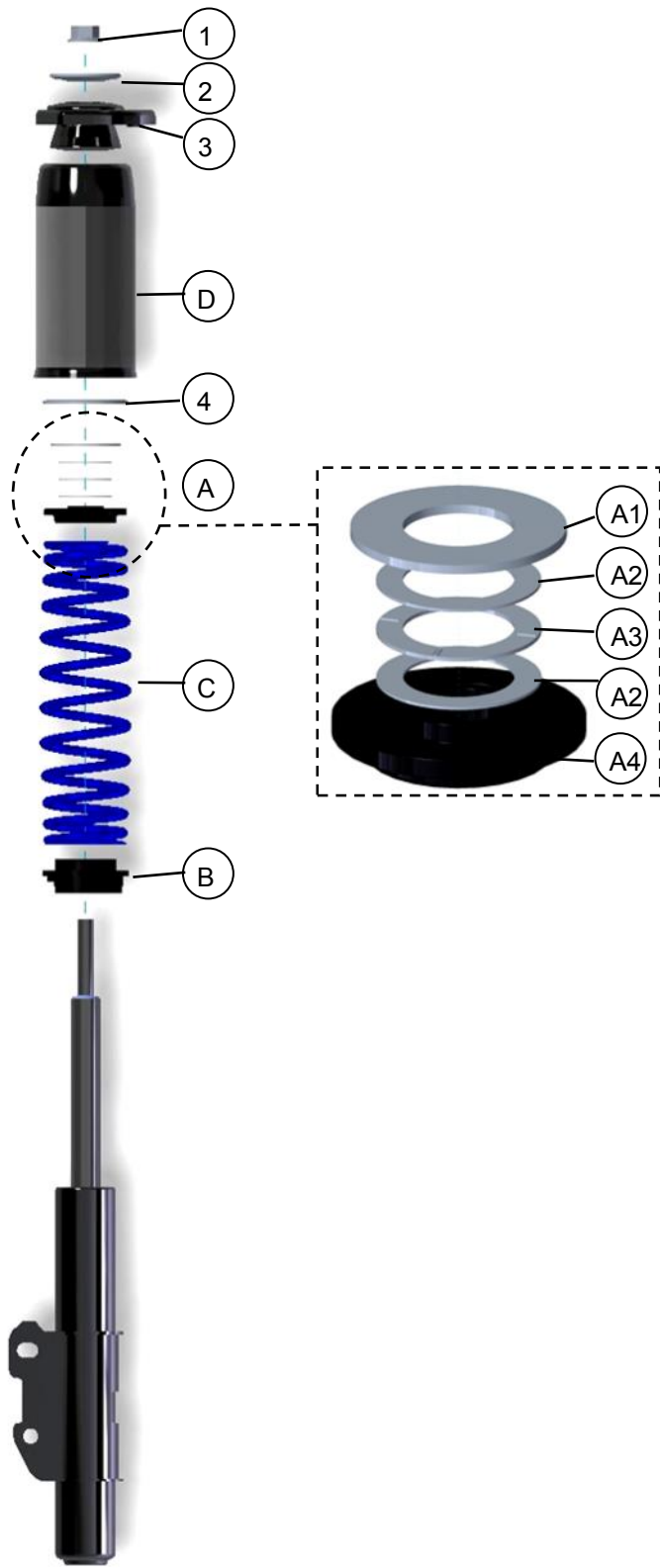



HV-098133

Pos. number	Item	MAD number	Qty
1	Central nut	—	1
2	Upper disk	—	1
3	Upper bracket	—	1
4	Steel ring	—	1
5	Dust cover (not displayed)	—	1
A	Upper spring disk assembly	—	1
A1	Alignment ring	VM0913812	1
A2	Bearing plate	VC09001	2
A3	Needle bearing	VC09002	1
A4	Upper spring disk	VK0901812	1
B	Lower spring disk	2705-005	1
C	Auxiliary spring	B13	1
D	Dust cover	VR04001	1

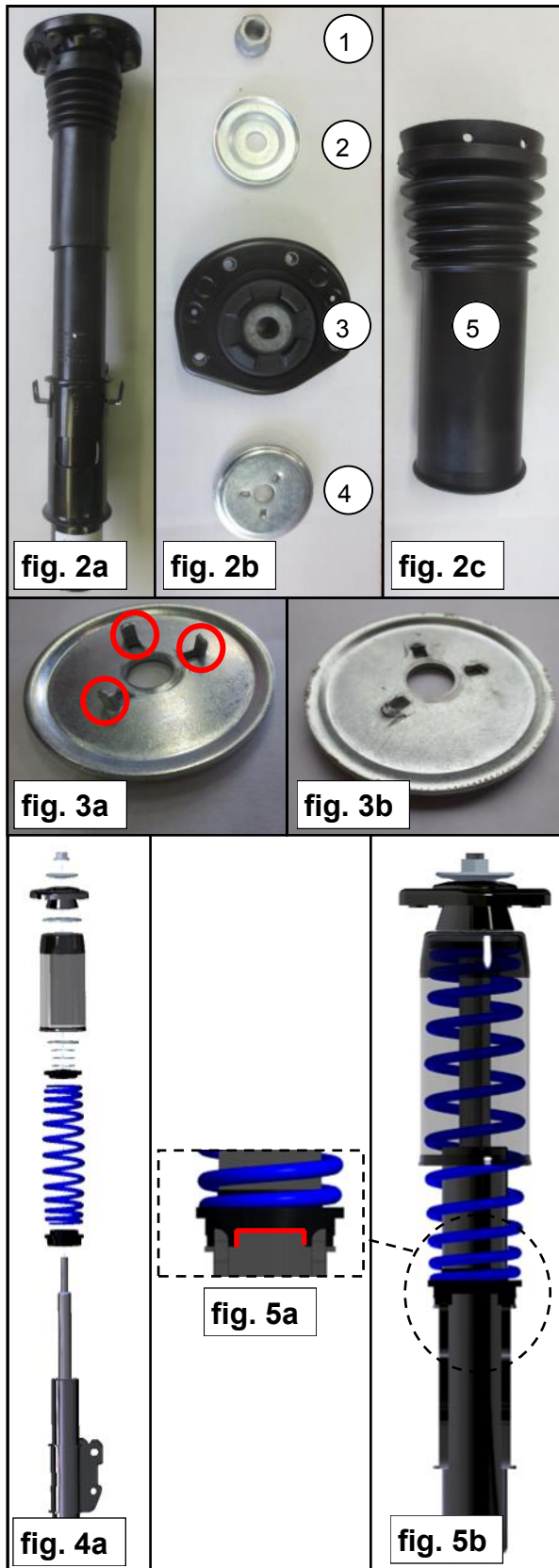

NL

1. Hef het voertuig uit de veren (*aan de voorzijde*) en demonteer de voorwielen.
2. Verwijder de schokdemper volgens werkplaats-handboek.
3. Verwijder de centrale moer met ring, bovenschotel, stofhoes en stalen ring. Stofhoes (5) wordt niet meer gebruikt. (*zie figuur 2a, 2b en 2c*).
4. Neem de stalen ring (4) en verwijder de drie nokjes. Zorg ervoor dat de ring na het verwijderen van de nokjes helemaal vlak is (*zie figuur 3a & 3b*).
5. Plaats veerschotel **B** over de demperbuis heen tot dat deze vlak aanligt op de montagebracket van de demper. Let op de uitsparing (*zie figuur 5a*).
6. Plaats hulpveer **C** over de demperbuis samen met gelagerde bovenschotel **A**.
7. Plaats vervolgens de bewerkte stalen ring (4) en de meegeleverde stofhoes **D**.
8. Hermonteer de originele bovenschotel (3), ring (2) en centrale moer (1).
9. Monteer de schokdemper volgens werkplaatshandboek.
10. Monteer de voorwielen en laat het voertuig zakken.
11. Controleer de afstand tussen de band en de stofhoes **D**. Afstand > 4mm.
12. Lijn de voorzijde van het voertuig uit en stel indien nodig de koplamphoogte af.

fig. 1
NL
!!!Controle van het reservewiel!!!

- I. Indien er sprake is van de combinatie aluminium velgen op het voertuig met een stalen reservewiel dient er een extra meting uitgevoerd te worden.
- II. Monteer het reservewiel zonder spacer aan de zijde waar de kleinste afstand is gemeten (zie punt 11).
- III. Laat het voertuig zakken en controleer de afstand nogmaals tussen de stofhoes **D** en de band.
- IV. Afstand > 4mm: spacer reservewiel is niet van toepassing.
- V. Afstand < 4mm: wielspacer reservewiel vereist.
- VI. Monteer indien nodig de juiste wielspacer en controleer nogmaals de afstand tussen stofhoes **D** en de band.
- VII. In geval van punt IV moeten de originele bouten bij het reservewiel bewaard worden indien, er door de combinatie van aluminium velgen en wielspacers, andere wielbouten gebruikt zijn.
- VIII. In het geval van punt V of VI zal en / of de wielspacer en / of de langere wielbouten bij het reservewiel bewaard moeten worden indien deze afwijken van de montage van de aluminium velgen.

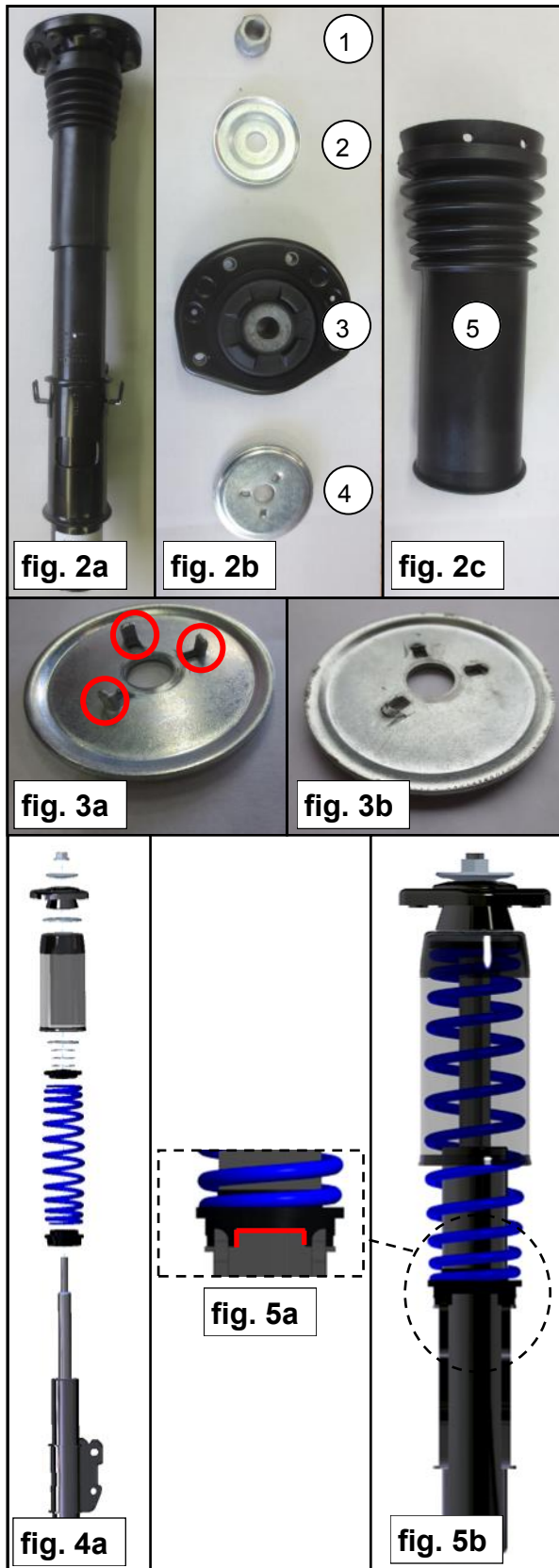

EN

1. Raise the vehicle from the springs (front) and remove both front wheels.
2. Remove the shock absorber according to workshop manual.
3. Remove the central nut with ring, top bracket, dust cover and steel ring. Dust cover (5) is no longer used. (See Figure 2a, 2b and 2c).
4. Remove the three tabs from the steel ring (4). Make sure that, after removal of the tabs, the ring is completely flat (see Figure 3a and 3b).
5. Place spring cup **B** over the damper tube until it rests on the mounting bracket of the damper. Please note the recess (see Figure 5a).
6. Place auxiliary spring **C** over the damper tube together with the upper spring disk **A** with integrated needle bearing.
7. Then place the modified steel ring (4) and the supplied dust cover **D**.
8. Mount the original top bracket (3), ring (2) and central nut (1).
9. Install the shock absorber according to workshop manual.
10. Install the front wheels and lower the vehicle.
11. Check the distance between the tire and the dust cover **D**. Distance > 4mm.
12. Align the front of the vehicle and if necessary adjust height of the headlights.

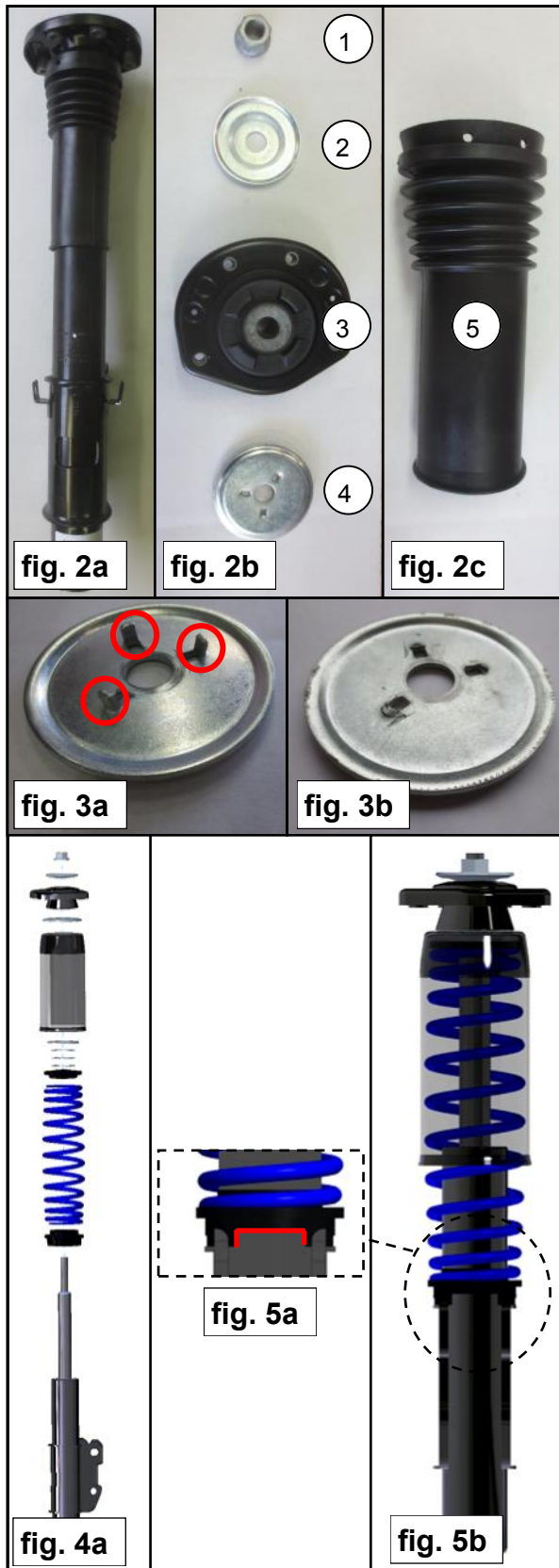

fig. 1

EN

!!!Checking the spare tire!!!

- I. If there is the combination of alloy wheels on the vehicle with a steel spare tire, an extra measurement should be carried out .
- II. Fit the spare wheel without the spacer on the side where the smallest distance is measured (see point 11).
- III. Lower the vehicle and check the distance again between dust cover **D** and the tire.
- IV. Distance > 4mm: spare wheel spacer does not apply.
- V. Distance < 4mm: requires spare wheel spacer.
- VI. Install, if necessary, the correct wheel spacer and double check the distance between dust cover **D** and the tire.
- VII. In the case of Point IV, the original bolts must be kept with the spare tire when, by the combination alloy wheels and wheel spacers, other wheel bolts are used.
- VIII. In the case of point V or VI: and / or the wheel spacer and / or the longer wheel bolts should be kept near the spare tire if they depart from the installation of the alloy rims.

DE

1. Heben Sie das Fahrzeug aus dem Federn (vorne) und entfernen Sie die beiden Vorderräder.
2. Entfernen Stoßdämpfer nach Werkstatthandbuch.
3. Entfernen Sie die zentrale Mutter mit Ring, obere Platte, Staubschutz und Stahlring . Staubschutz (5) wird nicht mehr verwendet . (Siehe Abbildung 2a, 2b und 2c).
4. Nehmen Sie den Stahlring (4) und entfernen Sie die drei Punkte. Stellen Sie sicher, dass der Ring nach der Entfernung der Punkte völlig flach ist (Siehe Abbildung 3a und 3b).
5. Schieben Sie Federteller B über das Dämpferrohr bis es anstößt gegen die Befestigungs träger des Dämpfers. Bitte beachten Sie die Ausparung (siehe 5a).
6. Schiebe Hilfsfeder C auf dem Dämpferrohr mit dem Federteller A mit integriertem Nadellager.
7. Dann legen Sie die benutzerdefinierte Stahlring (4) an der oberen Federteller A. Schieben Sie den mitgelieferten Staubschutz D über die Hilfsfeder C.
8. Montieren Sie die originalen obere Platte (3), Ring (2) und zentrale Mutter (1).
9. Installieren Stoßdämpfer nach Werkstatthandbuch .
10. Installieren Sie die beide Vorderräder und lassen Sie das Fahrzeug nach unten.
11. Prüfen Sie den Abstand zwischen dem Band und der Staubschutz D. Abstand > 4 mm.
12. Ausrichten der Vorderseite des Fahrzeugs. Wenn notwendig, die Scheinwerfer Höhe anpassen.

fig. 1
DE
!!!Kontrolle Reserverad!!!

- I. Wenn es die Kombination von Aluminiumfelgen auf dem Fahrzeug mit einem Reserverad Stahl, sollte eine zusätzliche Messung durchgeführt werden.
- II. Montieren Sie das Reserverad ohne einen Radabstandshalter auf der Seite, wo der kleinste Abstand gemessen wird (siehe Punkt 11).
- III. Fahrzeug absenken und prüfen Sie den Abstand wieder zwischen dem Band und der Staubschutz **D**.
- IV. Abstand > 4mm: Radabstandshalter nicht anwendbar.
- V. Abstand < 4mm: Radabstandshalter Reserverad erforderlich.
- VI. Fit falls notwendig die richtige Radabstandshalter und prüfen Sie den Abstand zwischen Staubschutz **D** und die Band.
- VII. Im Falle von Punkt IV müssen die Originalschrauben aufbewahrt werden, bei Reserverad wenn die Kombination von Aluminiumrädern und Spurverbreiterungen, andere Radschrauben verwendet sein.
- VIII. Im Falle von Punkt V oder VI wird, und / oder die Radabstandshalter und / oder den längeren Radschrauben im Reserverad aufbewahrt werden wenn diese nicht gleich sind der Einbau der Aluminiumfelgen.

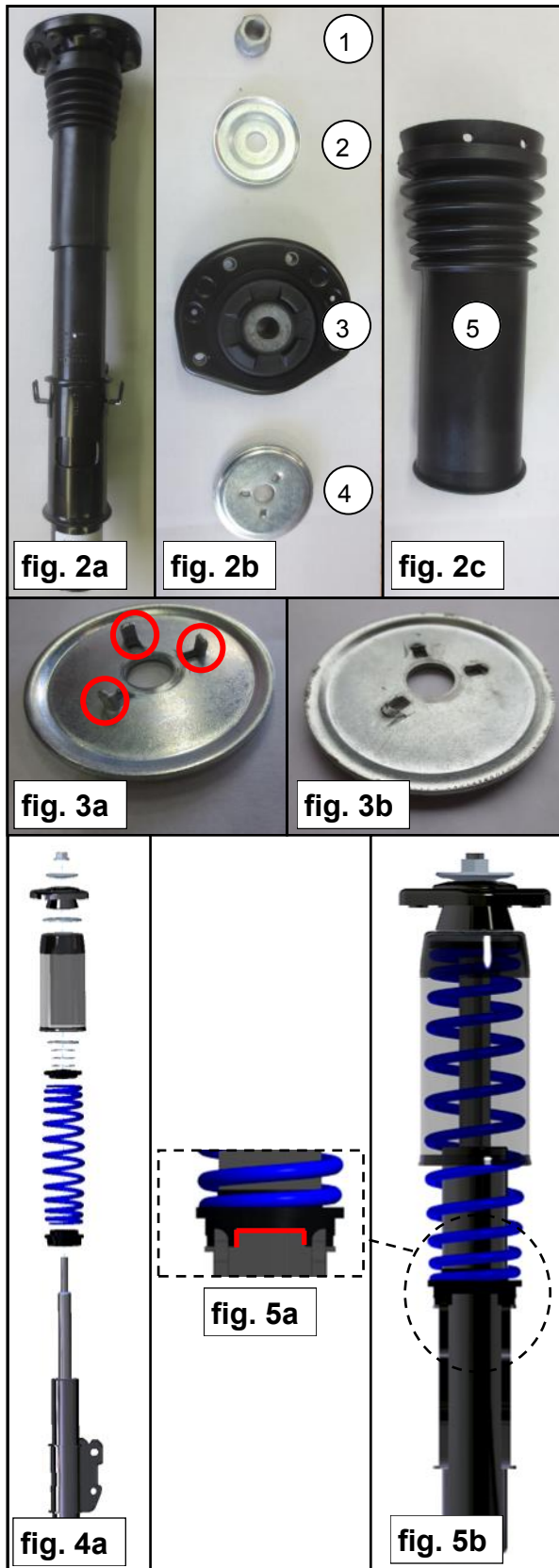
FR

1. Soulevez le véhicule pour retirer les deux roues avant.
2. Retirez l'amortisseur selon le manuel d'atelier.
3. Retirez l'écrou central avec l'anneau, le support supérieur, le capot de protection et de l'anneau d'acier. Le capot de protection (5) n'est plus utilisé. (Voir Figure 2a, 2b et 2c).
4. Retirez les trois onglets de l'anneau d'acier (4). Assurez-vous qu'après le retrait des onglets, l'anneau soit complètement à plat (voir Figure 3a et 3b).
5. Placez le support de ressort **B** sur le tube d'amortisseur jusqu'à ce qu'il repose contre le support de fixation de l'amortisseur. S'il vous plaît notez l'évidement (voir Figure 5a).
6. Placez le ressort auxiliaire **C** sur le tube d'amortisseur
Placez le ressort auxiliaire sur le tube d'amortisseur conjointement avec le support de ressort **A** supérieur avec roulement à aiguilles intégré.
7. placez l'anneau d'acier modifié (4) et le capot de protection fourni **D**.
8. Montez le support supérieur d'origine (3), l'anneau (2) et l'écrou central (1).
9. Installez l'amortisseur selon le manuel d'atelier.
10. Installez les roues avant et abaissez le véhicule.
11. Vérifiez la distance entre le pneu et le capot de protection **D**. Distance > 4mm.
12. Alignez l'avant du véhicule et si nécessaire, ajustez la hauteur des phares.

fig. 1
FR
!!! Vérification de la roue de secours !!!

- I. Si vous associez des jantes en aluminium à une roue de secours en acier, une mesure supplémentaire devra être effectuée.
- II. Montez la roue de secours sans l'élargisseur de voie sur le côté où la plus petite distance est mesurée (voir point 11).
- III. Descendez le véhicule et vérifiez à nouveau la distance entre le capot de protection **D** et le pneu.
- IV. Distance > 4mm: l'élargisseur de voie n'est pas nécessaire.
- V. Distance < 4mm: il faut un élargisseur de voie sur la roue de secours.
- VI. Installez si nécessaire l'élargisseur de voie, droit, et vérifiez à nouveau la distance entre le capot de protection **D** et le pneu.
- VII. Dans le cas du point IV, les goujons d'origine doivent être conservés avec la roue de secours.
- VIII. Dans le cas des points V ou VI, si vous associez des jantes en aluminium avec votre roue de secours en acier, conservez les goujons de roue d'origine, plus longs, car d'autres goujons sont utilisés.

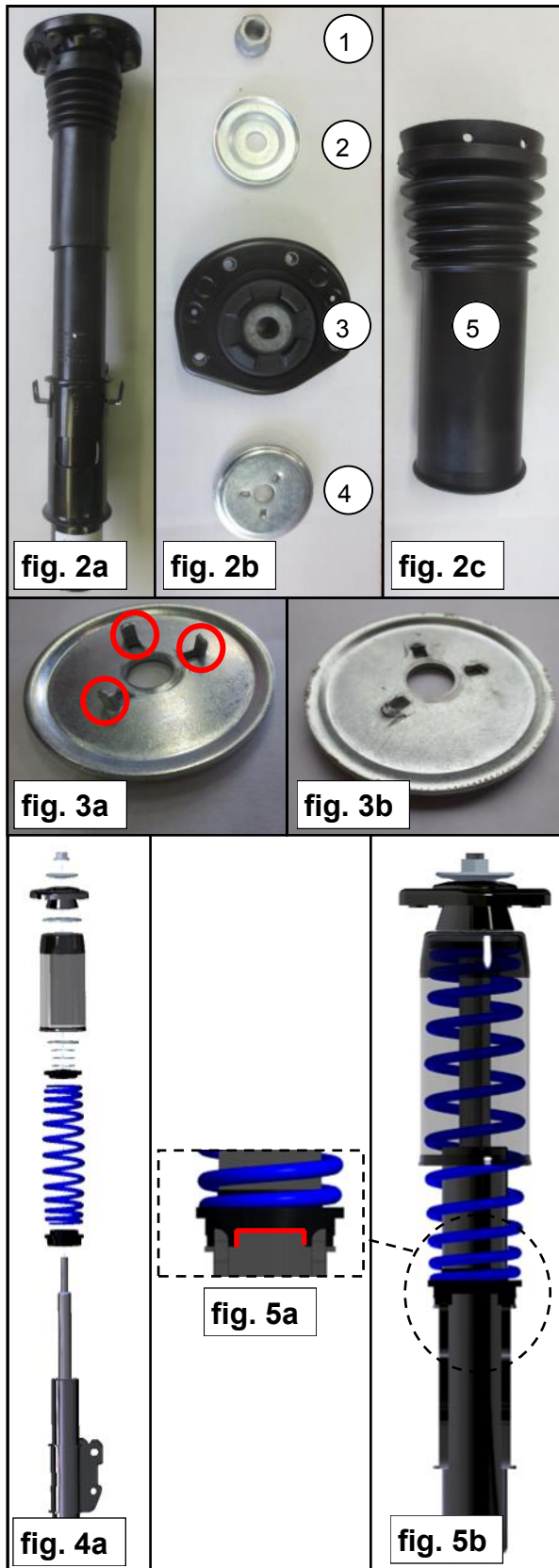
SV

1. Lyft fordonet från fjädrarna (fram) och ta bort framhjulen.
2. Ta bort stötdämparen enligt med verkstadshandboken.
3. Ta bort centrummuttern med ring, toppfästet , dammskydd och stålring . Dammskydd (5) används inte längre. (Se figur 2a, 2b och 2c).
4. Ta bort de tre flikar från stålringen (4). Se till att, efter avlägsnande av flikarna, ringen är helt platt (se figur 3a och 3b).
5. Placera fjäderhållare **B** över stötdämparen röret tills det vilar på monteringsfästet av dämpar. Observera spåret (se figur 5a).
6. Placera hjälpfjäder **C** över stötdämparen röret tillsammans med den övre fjäderhållare **A** med Integrerad nållager.
7. Placera den ändrade stålringen (4) och den medföljande dammskyddet **D**.
8. Montera original toppfästet (3), ring (2) och centrummuttern (1).
9. Installera stötdämparen enligt verkstadshandboken .
10. Montera framhjulen och sänka bilen.
11. Kontrollera avståndet mellan däckets och dammskyddet **D**. Avstånd > 4mm.
12. Rikta in fordonets front och vid behov justera höjden av strålkastarna.

fig. 1
SV
!!! Kontrollera reservhjul !!!

- I. Om det föreligger en kombination av lättmetallfälgar på fordonet med en stålreservhjulet, en extra mätning bör utföras.
- II. Montera reservhjulet utan distansorganet på den sida där det minsta avståndet mäts (se punkt 11).
- III. Lågre fordonet och kontrollera avståndet igen mellan dammskydd **D** och den sida av däcket.
- IV. Avstånd > 4mm: reservhjul spacer inte tillämpas.
- V. Avstånd < 4mm: erfordrar reservhjul spacer.
- VI. Installera vid behov korrekt hjulspacernas och dubbla kontrollera avståndet melladammskyddet **D** och däcket.
- VII. I fall av punkt IV: original bultarna måste hållas med reservdäcket när, genom kombinationen lättmetallfälgar och hjul distanser, andra hjulbultar är vana.
- VIII. I fall av punkt V eller VI: och / eller hjulspacernas och / eller längre hjulbultar bör hållas nära reservdäck om de avviker från installationen av lättmetallfälgar.

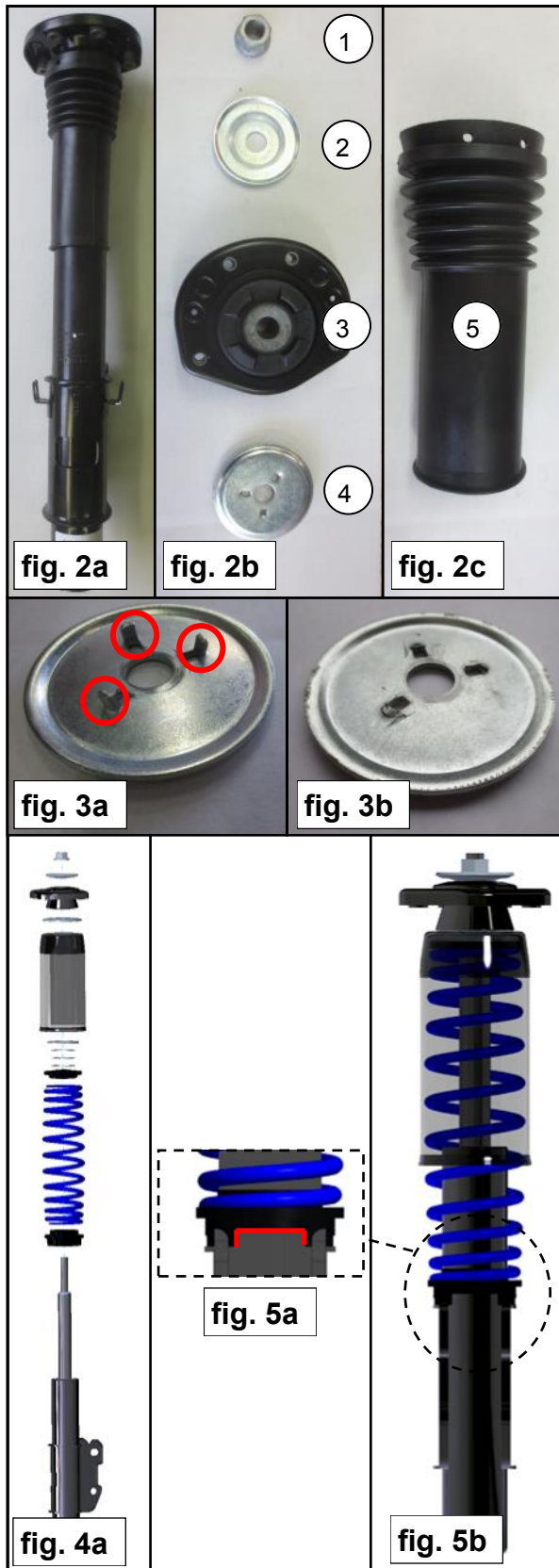

ES

1. Levantar el vehículo desde los manantiales (delantero) y retire las dos ruedas delanteras.
2. Retire el amortiguador de acuerdo manual de taller.
3. Retire la tuerca central con anillo, el soporte superior, protector contra el polvo y el anillo acero. Protector contra el polvo (5) ya no se utiliza. (Véase la Figura 2a, 2b y 2c).
4. Retire las tres lengüetas del acero anillo (4). Asegúrate de eso, después de eliminación de las lengüetas, el anillo es completamente plana (Véase la Figura 3a y 3b).
5. Coloque soporte de muelle B sobre el tubo amortiguador hasta que descansa sobre el soporte de montaje del amortiguador. Observe por favor la receso (Véase la Figura 5a).
6. Coloque muelle auxiliar sobre el tubo amortiguador junto con el soporte de muelle superior A con rodamientos de aguja integrado.
7. Coloque el acero anillo modificada (4) y la protector contra el polvo D (suministrado).
8. Montar el soporte superior (3) original, el anillo (2) y la tuerca central (1).
9. Montar el amortiguador de acuerdo manual de taller.
10. Instalar las ruedas delanteras y bajar el vehículo.
11. Controle la distancia entre el neumático y la protector contra el polvo D. Distancia > 4 mm.
12. Alinear la parte delantera del vehículo y si es necesario ajustar la altura de los faros.

fig. 1
ES
!!! Comprobación de la rueda de repuesto !!!

- I. Si existe la combinación de ruedas de aleación en el vehículo con rueda de repuesto acero, una medición adicional debe llevarse a cabo.
- II. Montar la rueda de repuesto sin espaciador en el lado donde la menor distancia se mid (véase el párrafo 11).
- III. Bajar el vehículo y comprobar la distancia entre el nuevo protector contra el polvo **D** y el neumático.
- IV. Distancia > 4 mm: de reserva espaciador de la rueda no se aplica.
- V. Distancia < 4mm: se requiere un espaciador de rueda de reserva.
- VI. Si es necesario instalar el espaciador de la rueda correcta y vuelva a comprobar la distancia entre la protector contra el polvo **D** y el neumático.
- VII. En caso de Punto IV: los pernos originales deben mantenerse con la rueda de repuesto cuando, con la combinación llantas de aleación y espaciadores de la rueda, otros pernos de la rueda se usan.
- VIII. En caso del punto V o VI: y / o el espaciador de la rueda y / o los pernos de rueda más largas deben mantenerse cerca de la rueda de repuesto si se apartan de la instalación de las llantas de aleación.



Warranty card Garantiebewijs

EN Warranty card

Please keep this warranty card with your original invoice. In the event of a claim you must return both parts. This M.A.D. car suspension set has been developed specifically for this vehicle according to ISO-9001, RDW and/or TÜV standards. The sets consist of high quality materials.

The first buyer has during the use the right to following factory warrantee*

- Lifetime warrantee on springs and fitting parts.
- Two year warrantee on shock absorbers (max. 100.000 km.).
- One year warrantee on airbags, hoses and accessories.
- One year warrantee on labour costs

Warranty conditions

This warranty applies to M.A.D. components, which fail due to faulty material or manufacturing process. Validity is limited to countries in which M.A.D. is officially represented and only if fitted by a professional dealer of workshop according to enclosed mounting instructions.

The warrantee is only valid when the vehicle is operated under normal conditions according the specifications laid down by the vehicle manufacturer. Overloading is not permitted. The parts claimed under warrantee are to be send free of charge to the M.A.D. importer, if deemed necessary by M.A.D.. When the claim is acknowledged, the part(s) will be replaced free of any charge, The claimed parts become property of M.A.D.. Within 1 year after purchase and installation of the set garages wages are compensated in case of replacement, conform to the time indicated by M.A.D. and by the national average garage hour wage. Claims for compensation can exclusively be done through a garage or car dealership with submittal of this warrantee (completely filled out with stamp) en original purchase invoice. M.A.D. and it's distributor are exempt from all other claims and expenses, as not indicated by law.

* All warrantee claims are valid undiminished all other rights and claims that the law awards to the buyer. Directive 1999/44/EG (book 7, Civil code).

For claims please contact your local MAD dealer.

NL Garantiebewijs

Dit garantiebewijs en de originele nota zorgvuldig bewaren. U dient ze te overleggen bij het claimen van garantie. Deze M.A.D. verenset is met de grootste zorg speciaal voor dit voertuig ontwikkeld volgens ISO-9001, RDW en/of TÜV normen. De set bestaat uit hoogwaardige materialen. De eerste koper heeft gedurende het gebruik de volgende fabrieksgarantie*

- Levenslang op veren en montagedelen.
- Twee jaar op schokdempers (maximaal 100.000 km.)
- Eén jaar op luchtbalgen, leidingen en accessoires.
- Eén jaar op arbeidsloon.

Garantievoorwaarden

Garantie wordt verleend op de geleverde set of onderdelen in geval van materiaal- of fabricagefouten. Uitsluitend geldig in landen waar M.A.D. officieel vertegenwoordigd is en na vakkundige montage door een dealer- of garagebedrijf, volgens bijgevoegde montagehandleiding.

De garantie geldt bij normaal gebruik van de auto volgens de door de autofabrikant afgegeven typegoedkeuring. Derhalve is overbelading uitgesloten voor garantieaanspraken. De voor garantie geclaimde onderdelen moeten, indien gewenst door M.A.D., franco aan de M.A.D.-importeur worden verzonden. Bij toekenning van de claim worden deze delen gratis en zonder verzendkosten vervangen door M.A.D.. De geclaimde delen worden eigendom van M.A.D. Binnen 1 jaar na aankoop en montage van de set worden de- en montagekosten vergoed, conform de door M.A.D. aangegeven tijden tegen de landelijk gemiddelde garage-uurtarief.

Aanspraak op vergoeding uitsluitend via dealer of garagebedrijf met indiening van dit garantiebewijs (volledig ingevuld met stempel) en de complete originele nota. M.A.D. en haar distributeur zijn volledig gevrijwaard



Garantiekarte

Certificat de garantie

van overige aanspraken en gevolgkosten, voor zover niet wettelijk voorgeschreven.

* De garantieaanspraken gelden onverminderd alle andere rechten en vorderingen die de wet de koper toekent. Richtlijn 1999/44/EG (Boek 7, Burgerlijk Wetboek).

Bij claims s.v.p. contact opnemen met uw lokale MAD dealer.

DE Garantiekarte

Bitte bewahren Sie diese Garantiekarte zusammen mit der Originalrechnung auf. Reklamationen können nur gegen Vorlage vor Garantiekarte und Originalrechnung anerkannt werden. Dieser M.A.D. Federnsatz wurde speziell für Ihr Fahrzeug nach dem Qualitätsstandard ISO-9001 entwickelt. Dieser Satz entspricht den Regeln und Anforderungen des Holländischen RDW und/oder des Deutschen TÜV. Der Satz enthält hochwertige Einzelteile. Dem ersten Käufer wird folgende Garantie* während der Benutzung dieses Sets eingeräumt.

- Lebenslange Garantie auf Stahlfedern und Montageteile
- Zwei Jahre Garantie auf Dämpfer (oder 100.000 km)]
- Ein Jahr Garantie auf Zubehör, Luftbälge und Leitungen
- Ein Jahr Garantie auf Lohnkosten

Garantiebedingungen

Die Gültigkeit beschränkt sich auf Länder in denen M.A.D. offiziell vertreten ist. Der Einbau muss durch eine Fachwerkstatt laut beigefügten Montageanleitungen durchgeführt werden. Die Garantie gilt nur, wenn das Fahrzeug unter regulären Bedingungen nach den Spezifikationen des Fahrzeugherstellers eingesetzt wird. Überladen ist nicht erlaubt. Die reklamierten Teile werden Eigentum von M.A.D. Gemäß den gesetzlichen Gewährleistungsbedingungen werden die Einbaukosten eines Satzes und/oder Einzelteile erstattet. Die Lohnkosten werden unter Zugrundelegung der von M.A.D. festgelegten Arbeitszeit und einem durchschnittlichen Werkstatt-Stundensatz festgelegt. Ersatz oder Reparatur können nur durch den Händler oder die Werkstatt zusammen mit diesem Garantieschein und der Originalrechnung vorgenommen werden. M.A.D. oder der Händler haften nicht für irgendwelche anderen Reklamationen oder Kosten. Schäden durch Nutzungsausfall (Nutzungsausfall des Fahrzeugs), Zeitverlust, Unannehmlichkeiten, Geschäftsausfall oder Folgeschäden sind nicht gedeckt, soweit keine andere gesetzliche Regelung vorliegt.

* Für alle Gewährleistungsansprüche gelten im Übrigen die gesetzlichen Regelungen des BGB (Bürgerliches Gesetzbuch) in ihrer jeweils gültigen Fassung.

Bei Reklamationen wenden Sie sich bitte an Ihren MAD Händler.

FR Certificat de garantie

Veillez conserver ce certificat de garantie ainsi que la facture originale avec soin. Vous devrez présenter ces documents si vous voulez faire appliquer votre garantie. Cet ensemble de ressorts MAD a été conçu avec le plus grand soin pour répondre spécialement aux besoins de ce véhicule, selon les normes ISO-9001, RDW et/ou TÜV. L'ensemble est composé de matériaux de haute qualité. Le premier acquéreur obtient pendant toute la durée d'utilisation, de la part du fabricant, la garantie suivante *

- Garantie à vie sur les ressorts et les pièces nécessaires au montage.
- Deux ans de garantie sur les amortisseurs (100.000 km au maximum.)
- Une année de garantie sur les soufflets à air, les conduites et les accessoires.
- Une année de garantie sur la main d'oeuvre.

Conditions de garantie

La garantie porte sur l'ensemble fourni ou sur les pièces fournies en cas de matériel défectueux ou d'erreurs de fabrication. Cette garantie est uniquement valable dans les pays où MAD est représenté officiellement et si le montage a été effectué par un service compétent tel qu'un concessionnaire ou un garage et selon le manuel de montage ci-joint. La garantie est applicable en cas d'usage normal de la voiture selon le type d'ap-



Tarjeta de Garantía

Certificato di garanzia

probation délivré par le constructeur automobile. Ainsi, un usage abusif exclut les responsabilités de la garantie. Les pièces faisant l'objet d'une reprise par la garantie doivent, au cas où MAD en fait la demande, être envoyées franco à l'importateur MAD. En cas d'acceptation de la réclamation, ces pièces sont changées gratuitement et envoyées sans frais par MAD. Les pièces faisant l'objet d'une réclamation tombent alors sous la propriété de MAD. Dans l'année qui suit l'achat et le montage de l'ensemble, les frais de démontage et de montage seront remboursés conformément au nombre d'heures indiquées par MAD au prix moyen horaire appliqué par le garage du pays concerné. Le droit au remboursement n'est imputable que si le client s'adresse à un concessionnaire ou un garage et sur présentation du certificat de garantie (dûment rempli et portant un cachet) ainsi que des factures originales complètes. MAD et son distributeur sont entièrement dispensés de toutes autres responsabilités et des frais qui s'ensuivent, dans la limite où ceux-ci ne sont pas prescrits légalement.

* Les responsabilités couvertes par la garantie laissent intacts tous les autres droits et créances accordés par la loi à tout acquéreur. Directive 1999/44/EG (Livre 7, du Code Civil).

En cas de réclamations consultez votre concessionnaire M.A.D. s'il vous plait.

ES Tarjeta de Garantía

Por favor guarde esta tarjeta de garantía con su factura original. En caso de reclamación debe devolver ambas partes. Este kit de suspensión M.A.D. se ha desarrollado específicamente para este vehículo según las normas ISO-9001. El propio juego se ajusta a las regulaciones y requisitos del RDW holandés y/o el TÜV alemán. El juego consiste en componentes de alta calidad.

Durante el uso de este juego el comprador tiene las siguientes garantías* :

- Garantía de por vida sobre los Muelles y las piezas necesarias para el montaje
- Dos años de garantía sobre los amortiguadores (o máximo 100.000 km.)
- Un año de garantía sobre los fuelles o valonas de aire , los tubos y accesorios.
- Un año de garantía sobre los gastos de mano de Obra

Condiciones de garantía

Se limita la validez a los países en los que M.A.D. tiene representación oficial y sólo si se montó por un distribuidor profesional o un taller de acuerdo con las instrucciones de montaje adjuntas. La garantía sólo es válida cuando el vehículo está bajo condiciones operativas normales de acuerdo con las especificaciones extendidas por el fabricante del vehículo. No se permite cargarlo excesivamente. Las partes reclamadas pasarán a ser posesión del distribuidor M.A.D. después del reemplazo de la garantía. Dentro del año siguiente a la fecha de compra el coste de la mano de obra del ajuste del equipo M.A.D. o de un componente se reintegrará. La mano de obra se calculará, usando los tiempos estándar de M.A.D. y el cálculo de la media tarifaria del Taller. Sólo pueden remitirse reclamaciones para reintegro o reparación vía el distribuidor o taller junto con esta tarjeta de garantía (totalmente rellena y con el sello del taller montador) y junto al la factura original. M.A.D. y su distribuidor no se hace responsable para cualquier otra reclamación o costes. Al término del tiempo de la garantía, inconveniencias, pérdida comercial o el daño consiguiente, no se cubren de otra manera que la dictada legalmente.

* Toda garantía exige que se apliquen las normas del código civil.

IT Certificato di garanzia

Il presente certificato di garanzia e la fattura originale devono essere conservati con cura. Essi devono essere presentati in caso di richiesta di intervento in garanzia.

Questo set di sospensioni M.A.D. è stato sviluppato con la massima cura espressamente per questo veicolo ed è conforme alle norme ISO-9001, RDW e/o TÜV. Il prodotto è composto da materiali di qualità superiore. Solo il primo acquirente beneficia della seguente garanzia della casa costruttrice* durante l'utilizzo:

- Garanzia a vita su sospensioni e parti accessorie.
- Garanzia di due anni sugli ammortizzatori (fino a 100.000 km.)



- Garanzia di un anno su ammortizzatori ad aria compressa, tubi ed accessori.
- Garanzia di un anno sulla manodopera.

Condizioni di garanzia

La garanzia viene accordata sul set o su parti di esso in caso di difetti di materiale o di fabbricazione. Essa è valida unicamente negli Stati nei quali la M.A.D. è rappresentata ufficialmente e previo montaggio a regola d'arte, eseguito da un rivenditore o da un'officina autorizzata secondo le istruzioni di montaggio allegate. La garanzia è valida a condizione che l'automobile venga utilizzata normalmente secondo l'omologazione del modello rilasciata dalla casa automobilistica. Pertanto, il sovraccarico è escluso dalla garanzia. A discrezione della M.A.D. le parti per le quali si richiede l'intervento in garanzia devono essere spedite franco di spese all'importatore M.A.D.

In caso di accettazione della richiesta di intervento in garanzia, la M.A.D. provvederà a sostituire tali parti gratuitamente e senza addebito di spese di spedizione. Le parti oggetto di richiesta di intervento in garanzia divengono di proprietà della M.A.D..

Entro un anno dall'acquisto e dal montaggio del set, le spese di smontaggio e montaggio vengono rimborsate secondo i tempi indicati dalla M.A.D. alla tariffa media nazionale della manodopera.

Si ha diritto al rimborso unicamente presentando al distributore o all'officina autorizzata il presente certificato di garanzia (compilato in ogni sua parte e timbrato) e la fattura originale completa. La M.A.D. ed il suo distributore sono interamente esonerati dalla rivendicazione di ulteriori diritti e spese consequenziali, per quanto non previsto ai sensi di legge.

* I diritti di intervento in garanzia sono validi fermi restando tutti gli altri diritti e riconoscimenti previsti dalla legge per l'acquirente. Direttiva 1999/44/CE (Tomo 7 del Codice Civile dei Paesi Bassi).

Company stamp:

Vehicle/make/type:

Chassis number:

Date fitted:

Set number (see package):

MAD

Wiltonstraat 53
3905 KW Veenendaal
The Netherlands

T +31 (0) 318 586 100

mad-automotive.com



Suspension
Systems