

# Notice de montage



## L.312.C.M

**Mercedes Benz Sprinter 200/300 (de juin 1996 à juin 2006)**

**Volkswagen LT 28-35 (de juin 1996 à juin 2006)**



## Mercedes Sprinter 200-300 et Volkswagen LT 28-35 (06/1996–06/2006) L.312.C.M. + L.312.C.M.A véhicules avec ABS



### 1. Préambule

Cette suspension pneumatique a été spécialement développée pour séries 200 et 300 Mercedes Sprinter et le Volkswagen Crafter LT 28-35 à partir de juin 1996 jusqu'à juin 2006.

Nous vous demandons expressément de lire entièrement cette notice avant de commencer l'installation. Ainsi vous éviterez de commettre des erreurs de montage. Tous les kits sont livrés avec les pièces d'assemblage, les vis, boulons et écrous nécessaires. Le montage doit être fait par un mécanicien professionnel agréé. Les dysfonctionnements ou défauts causés par un mauvais montage ne seront pas couverts par la garantie.

**N'oubliez pas, après le montage, d'envoyer à *Dunlop Systems and Components* par la poste, par fax ou par e-mail la déclaration de montage dûment remplie.**

Sans cette attestation fabricant, la garantie ne s'applique pas.

Ce kit convient uniquement pour camping-cars ou véhicules utilitaires qui ont une charge **MINIMUM** sur l'essieu arrière de 1 700 kg.

### Contenu de la notice

1.	Préambule .....	2
2.	Montage des supports et des coussins .....	3
	2a. Support de fixation supérieur	
	2b. Support de fixation inférieur	
3.	Branchement des tuyaux d'air .....	3
	- Aux valves (support standard)	
	- Au panneau de commande (Option 1) avec manomètres ....	4
4.	Montage et réglage de l'adaptateur du correcteur de frein .....	4
5.	Mode d'emploi .....	4
6.	Entretien .....	4
7.	Description du kit (côté gauche) .....	5
8.	Schémas de montage .....	6-7-8-9
9.	Conclusion .....	9
	Quelques conseils .....	9

## Mercedes Sprinter 200-300 et Volkswagen LT 28-35 (06/1996–06/2006) L.312.C.M.



### 2. Montage des coussins et des supports.

Pour faciliter le montage, il faut soulever l'arrière du véhicule par rapport aux lames de ressort. Il faut le soulever le plus possible afin de libérer au-dessus des lames de ressort un espace suffisant.

Installez d'abord les coussins d'un côté pour éviter les erreurs. Pensez à votre sécurité avant tout ! Utilisez des chandelles !

#### 2a. Support de fixation supérieur

- Enlevez les butées caoutchouc en utilisant un tourne-vis si nécessaire
- Placez les deux parties de la plaque de serrage dans le logement de la butée.
- Faites glisser les 2 pièces de part et d'autre jusqu'à alignement du trou M8
- Montez le support de fixation supérieur à partir de l'arrière du châssis jusqu'à ce que vous puissiez voir l'écrou M8.
- Faites attention aux durites de frein.
- Fixez le support supérieur avec le boulon M8 et la rondelle.

#### 2b. Support de fixation inférieur

- Placez ce support à sa place sur le pont. Veillez à ce que le positionnement soit bon.
- Fixez la plaque de serrage sur le support inférieur.
- Au moment où le chanfrein du support inférieur affleure, vous pouvez fixer fermement la plaque de serrage. Serrez d'abord à la main, puis encore un à deux tours.

**Nota !!!** Fixez cette plaque jusqu'à ce qu'il n'y ait plus aucun espace vide entre le support inférieur et la plaque de serrage.

- Connectez le tuyau d'air au coussin (Le tuyau noir à gauche, le tuyau bleu à droite). Tournez une fois à la main, ensuite encore une fois, cela suffit.
- Faites passer le tuyau à travers le grand trou du support supérieur du bas vers le haut.
- Positionnez le coussin d'air. Si nécessaire, comprimez le coussin et maintenez le tuyau fermé.
- Fixez le coussin sur le support supérieur à l'aides vis M8x16 et les rondelles.
- Veillez à ce que le coussin soit bien positionné verticalement.
- N'oubliez pas de fixer le support pour l'adaptateur du correcteur de frein.

### 3. Branchement des tuyaux d'air

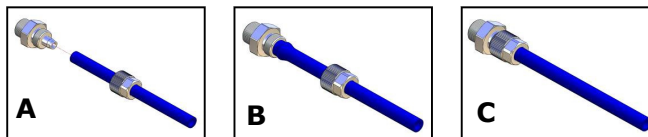

#### • Positionnement des valves (support standard livré avec le kit)

Choisissez un endroit correctement protégé et solide mais qui soit accessible.  
Quelques exemples :

- Sur le pare-choc arrière
- Sur la plaque d'immatriculation arrière
- Sur un côté, sur le châssis, juste devant une roue arrière.
- Dans un coffre
- A côté du bouchon de réservoir de carburant
- Ou n'importe quel autre endroit de votre choix.



RDW PB-80-71/320-071/96

## Mercedes Sprinter 200-300 et Volkswagen LT 28-35 (06/1996–06/2006) L.312.C.M.

**Option 1** : Support pour les deux valves avec deux manomètres



**Option 2** Kit compresseur de base



**Option 3**  
**Kit compresseur Double**  
**avec réserve d'air,**  
**Pressostat et 4 boutons de**  
**commande**

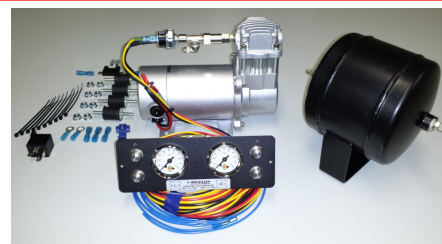

Raccordez le tuyau d'air sur la valve. Enfoncez en tournant fermement à la main, puis tournez un tour l'écrou, cela suffit.

### NOTA :

- Fixez les tuyaux d'air à l'aide des colliers le long des durites de frein sur le châssis : c'est la façon la plus sûre pour éviter qu'ils soient endommagés.
- Evitez de trop serrer les colliers. Faites attention que les tuyaux ne frottent pas sur des parties coupantes du châssis. Ils ne doivent pas être pincés ni pliés.
- Veillez bien à ne pas fixer les tuyaux trop tendus : tenez compte des mouvements des lames de ressort. Entre le pont et le châssis, les tuyaux sont amenés à être étirés. Il faut prévoir de la marge.
- **Pour raccourcir le tuyau, vous devez utiliser uniquement un cutter. Il faut couper bien verticalement.**

Veillez à ce que les tuyaux ne soient pas endommagés par :

- ⇒ **La chaleur du tuyau d'échappement ni les gaz d'échappement.**
- ⇒ **Des gravillons ou de la boue**
- ⇒ **Des obstacles, tels que branchages, etc.**

### 4. Montage et réglage de l'adaptateur du correcteur de frein

- Enlevez le levier en plastique d'origine qui se trouve entre le pont et le support du correcteur de frein
- Montez le ressort du correcteur sur le support en haut au sommet du coussin gauche
- Contrôlez la longueur du ressort. Elle doit être de 251 mm.

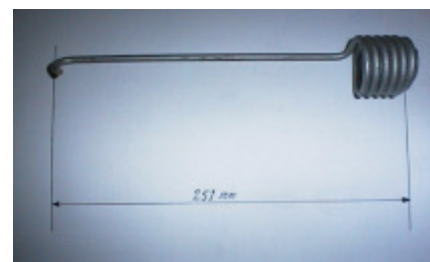

### 5. Mode d'emploi

Vous devez contrôler la pression de vos pneus d'abord. Ensuite, gonflez les coussins avec de l'air comprimé. L'arrière du véhicule doit légèrement plus haut que l'avant.

**Important** - **Pression minimum 0.5 bar**  
- **Pression maximum 7.0 bars.**

### 6. Entretien

Important !!! Lorsque vous avez terminé le montage, vous devez vaporiser un spray anti-corrosion à base de cire sur les pièces métalliques. De plus, il est important que le système soit nettoyé régulièrement. Vous devez laver au jet les coussins et les pièces métalliques pour les maintenir propres. Vérifiez régulièrement la pression à l'intérieur des coussins.

**Mercedes Sprinter 200-300 et Volkswagen LT 28-35 (06/1996—06/2006)  
L.312.C.M.**



## 7. Kit de suspension pneumatique (côté gauche)

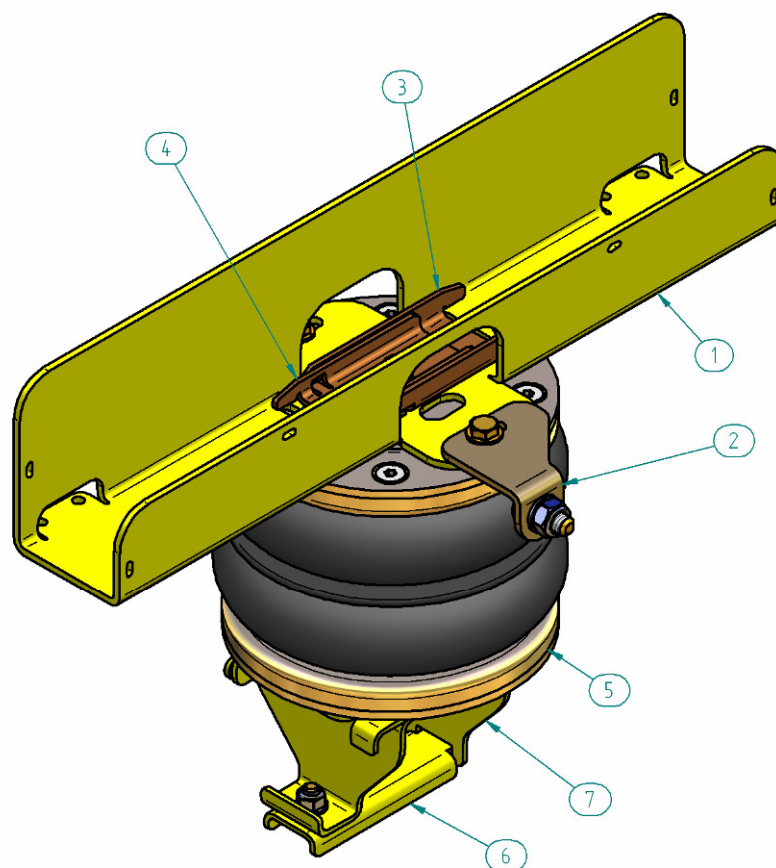

1. Support supérieur
2. Support pour l'adaptateur du correcteur de frein
3. Plaque de serrage A
4. Plaque de serrage B
5. Coussin 170/2
6. Plaque pour le support inférieur
7. Support inférieur

*Voir sur les Pages suivantes ... Schémas de montage ...*

## Mercedes Sprinter 200-300 et Volkswagen LT 28-35 (06/1996–06/2006) **L.312.C.M.**

### 8. Schémas de montage

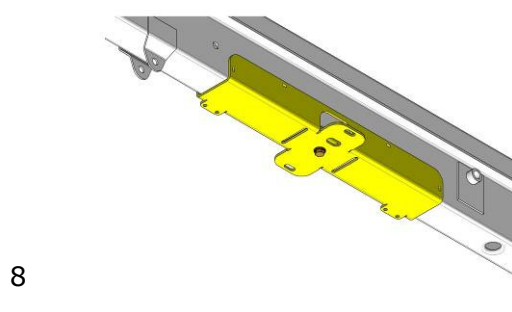
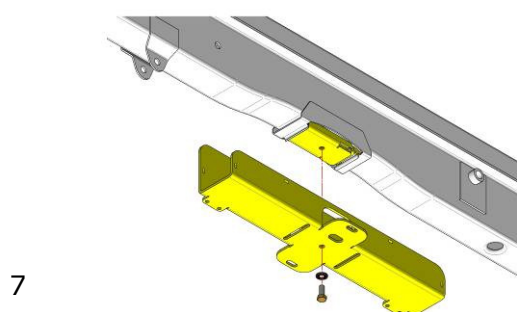
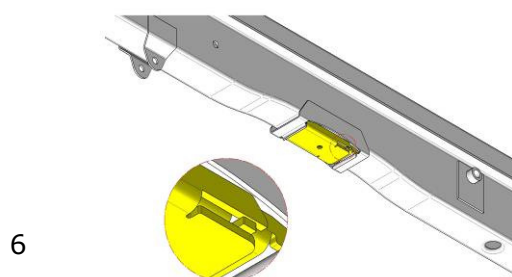
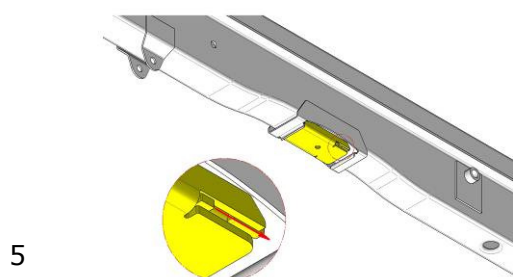
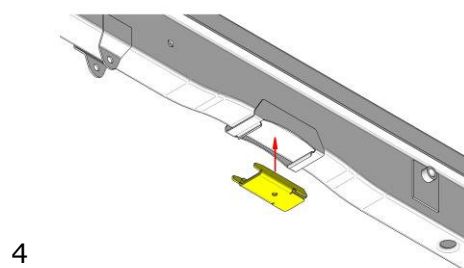
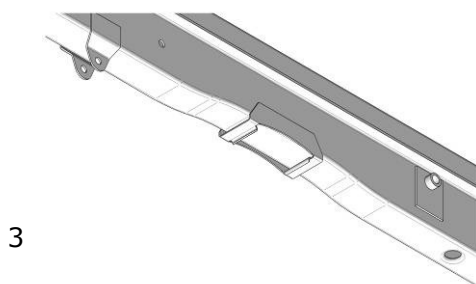
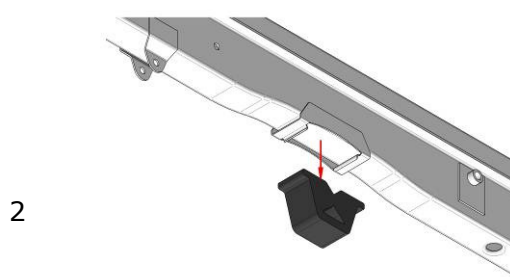
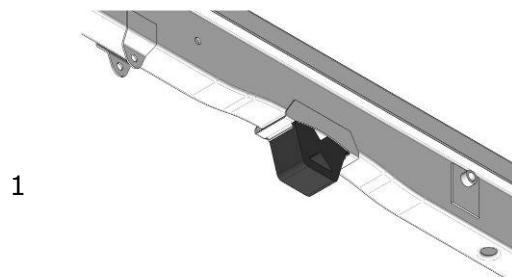

## Mercedes Sprinter 200-300 et Volkswagen LT 28-35 (06/1996–06/2006) **L.312.C.M.**

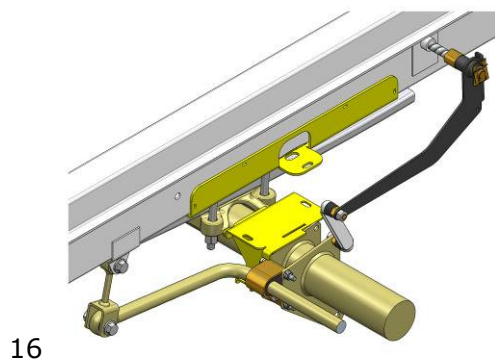
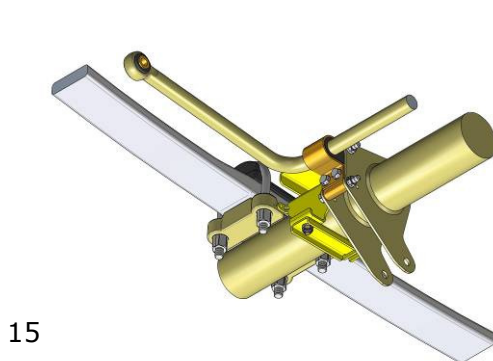
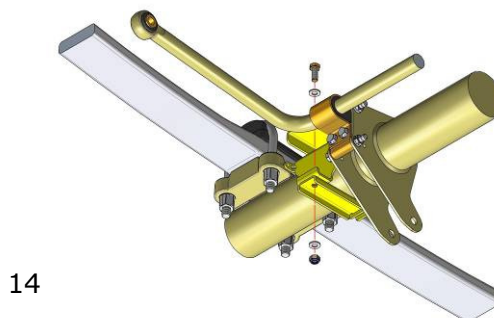
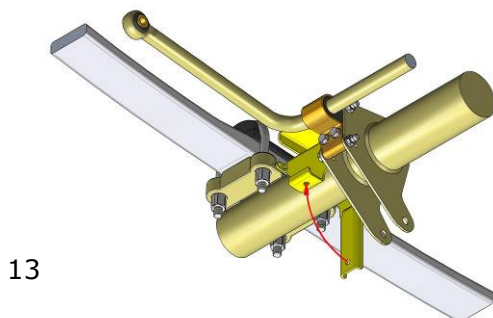
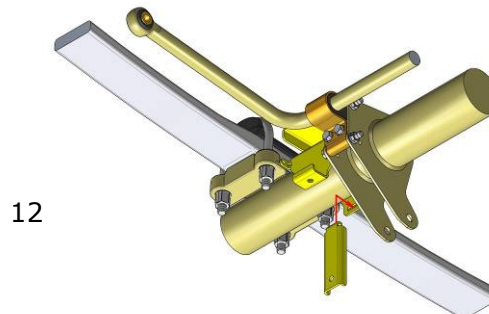
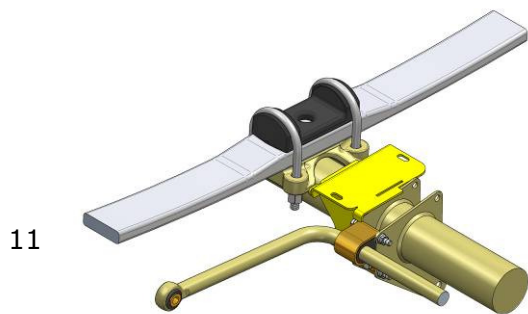
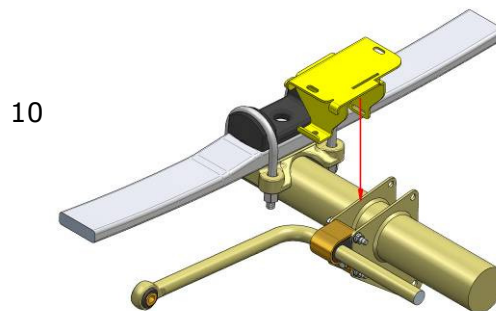
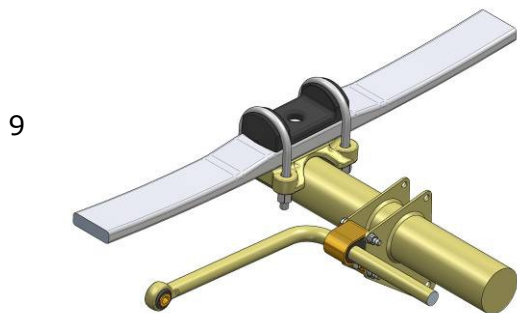

Mercedes Sprinter 200-300 et Volkswagen LT 28-35 (06/1996–06/2006)

**L.312.C.M.**

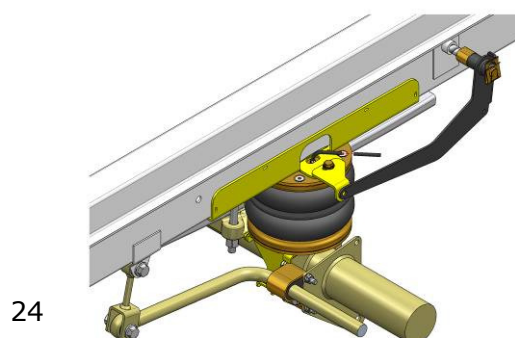
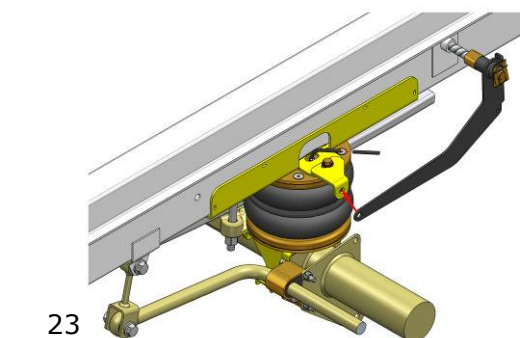
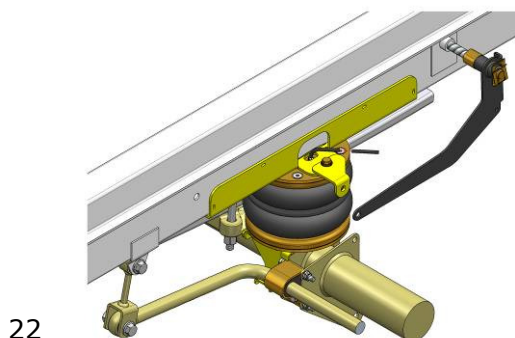
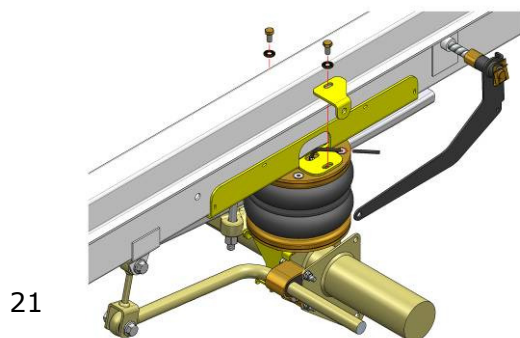
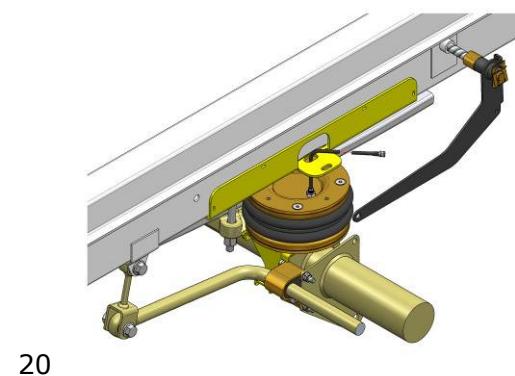
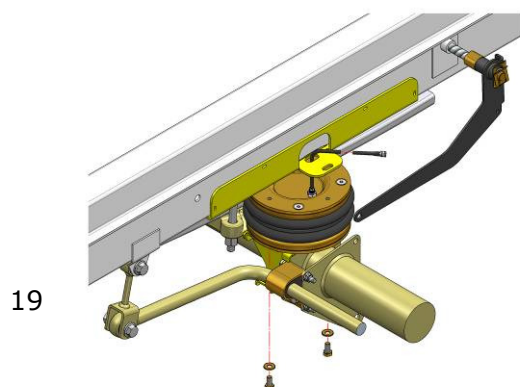
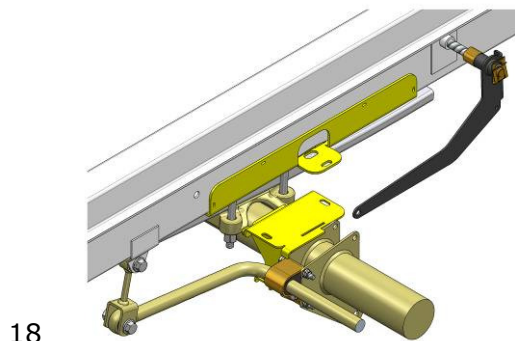
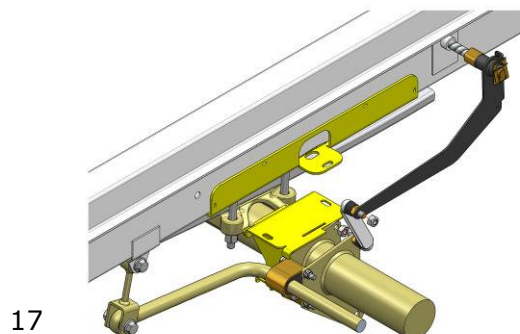



## Mercedes Sprinter 200-300 et Volkswagen LT 28-35 (06/1996–06/2006) **L.312.C.M.**

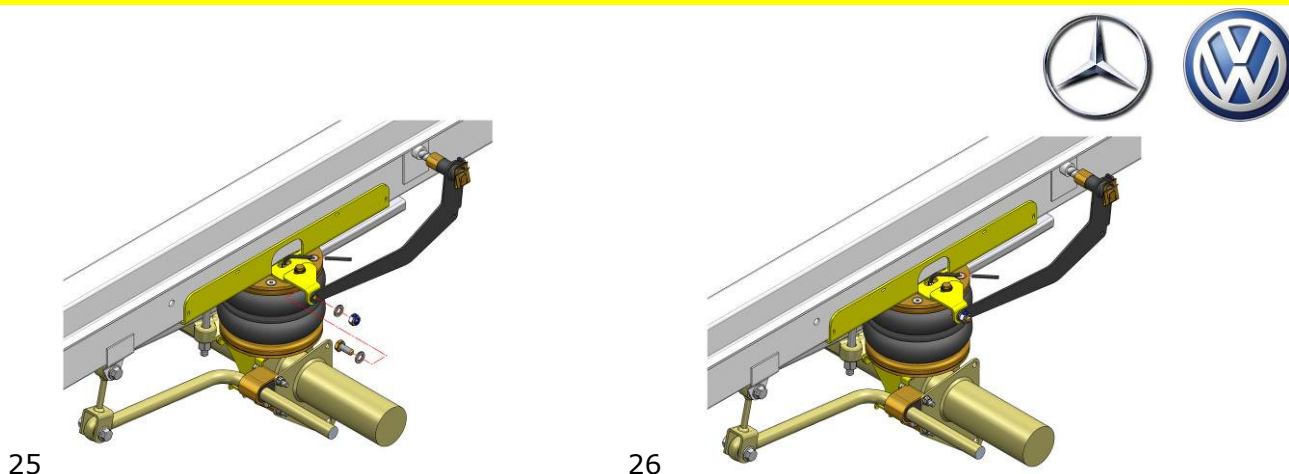

### 7. Conclusion

Dunlop Systems and Components vous souhaite succès, plaisir, confort, sécurité et d'agréables voyages avec ce kit de suspension pneumatique auxiliaire.

Pour que le système fonctionne parfaitement, nous vous recommandons de le contrôler ou de le faire contrôler régulièrement.

Toute modification éventuelle du système ne peut être effectuée que par *Dunlop Systems and Components*.

**N'oubliez jamais de remplir l'attestation fabricant et de nous la retourner par poste – fax (00 31 547 333 068) ou e-mail** Sans ce document, il est impossible de faire fonctionner la garantie.

Si vous avez des questions, téléphonez à votre revendeur ou à notre service commercial en France 01 42 77 85 26 ou 06 72 50 94 19.

#### Quelques conseils :

- ◆ Pour faire les réglages, assurez-vous que le véhicule est chargé au poids auquel vous vous apprêtez à rouler le plus souvent (réservoirs d'eau remplis, carburant, gaz, nourriture, effets personnels,...).
- ◆ Mettez-vous en stationnement sur un emplacement normalement plat.
- ◆ Vérifiez d'abord la pression de vos pneus.
- ◆ Gonflez les coussins d'air jusqu'à ce que le véhicule soit environ 3 cm plus haut à l'arrière qu'à l'avant (la mesure doit se faire entre le châssis et le sol à l'emplacement des essieux avant et arrière).
- ◆ Vérifiez que le côté droit et le côté gauche sont à la même hauteur.
- ◆ C'est tout à fait possible d'avoir une pression d'air différente d'un côté par rapport à l'autre. Il est bien entendu conseillé de répartir de façon équilibrée la charge à l'intérieur du véhicule.
- ◆ Par exemple, vous pouvez avoir à gauche 4.2 bars et 3.1 bars à droite.
- ◆ A l'arrêt, vous pouvez utiliser les coussins d'air pour mettre votre véhicule à l'horizontale. Utilisez un niveau à bulle posé sur le sol du véhicule ou sur le coin cuisine. Vous pouvez gonfler ou dégonfler les coussins en respectant les limites mécaniques du véhicule.
- ◆ Lorsque vous reprenez la route, pensez à régler de nouveau la pression comme dans cet exemple à 4.2 bars à gauche et 3.1 bars à droite.